

MOYEN - MEDIUM  
MITTEL - MEDIO

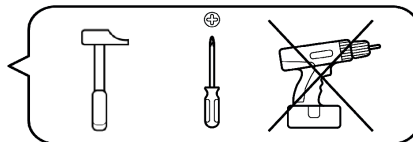
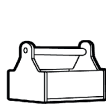
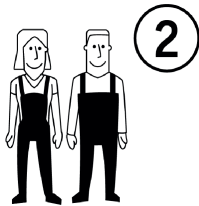

FR / Si vous avez des questions sur votre produit, email: [sitegsm@redoute.fr](mailto:sitegsm@redoute.fr) ou appeler au: 0 969 323 515.

UK / If you need information about your product, email [helpline@redoute.co.uk](mailto:helpline@redoute.co.uk) or call: 033 0303 0199.

CH / Wenn Sie Fragen zu Ihrem Produkt, email: [info@redoute.ch](mailto:info@redoute.ch) oder anrufen: FR/IT: 0848 848 505, DE: 0848 848 505.

BE / Si vous avez des questions sur votre produit, email: [serviceclient@redoute.be](mailto:serviceclient@redoute.be) ou appeler: 056 85 15 15 - Als u vragen over uw product, email: [klantendienst@redoute.be](mailto:klantendienst@redoute.be) of bel: 056 85 15 00.

ES / Si tiene alguna pregunta acerca de su producto, email: [contacto@laredoute.es](mailto:contacto@laredoute.es) o llamar: 902 33 00 33.

PT / Se você tiver dúvidas sobre o seu produto, email: [contacto@redoute.pt](mailto:contacto@redoute.pt) ou chamar: 707201010.

SE / Om du har frågor om din produkt, email: [service@laredoute.se](mailto:service@laredoute.se) eller ring: 033 - 48 20 00.

NW / Hvis du trenger informasjon om produktet, email: [service@laredoute.no](mailto:service@laredoute.no) eller telefon: 66-89-15-00.

IT / Se hai delle domande sul tuo articolo, ecco la mail via nuestro website.

PL / Jeśli mają Państwo pytania dotyczące produktu, prosimy pisać na numer telefonu: 32 225 28 28.

RU / Если Вам необходима дополнительная информация о товаре, свяжитесь с нами по телефонам 8 800 555 75 35 / 8 (495) 795 30 30, email: [info@laredoute.ru](mailto:info@laredoute.ru).

## FR - Important ! A Conserver pour consultation ultérieure. A lire soigneusement.

- 1) Le sommier est réglable en hauteur :
  - a. La position la plus basse est la plus sûre
  - b. ATTENTION - Dès que bébé peut s'asseoir, le sommier doit être utilisé dans la position LA PLUS BASSE.
- 2) Choisissez un matelas de taille 1200x600mm. Avertissement : Ne pas utiliser plus d'un matelas dans le lit.
- 3) Le matelas que vous utilisez pour votre bébé doit avoir une épaisseur maximale de 100mm afin de conserver une hauteur de sécurité de 500mm en position basse et de 200mm en position haute.
- 4) Vous trouverez un repère indiquant l'épaisseur en position haute à ne pas dépasser sur la face interne d'un des montants pleins du lit.
- 5) Reportez-vous à la notice de montage pour bien visualiser les différents principes d'assemblages et d'éléments de quincaillerie.
- 6) Avertissement : ne pas utiliser le lit si certains éléments sont cassés, endommagés ou manquants, et n'utiliser que des pièces détachées approuvées par le fabricant.
- 7) Le lit est prêt à l'emploi une fois les mécanismes de verrouillages enclenchés et vérifiés.
- 8) Les vis et assemblages doivent toujours être correctement serrés, afin de limiter un risque d'accrochage d'un cordon, ruban, collier ou autre pouvant occasionner un risque d'étouffement ou d'étranglement.
- 9) Avertissement : Ne rien laisser dans le lit et ne pas le placer à côté d'un produit qui pourrait fournir une prise pour les pieds de l'enfant ou présenter un danger d'étouffement ou d'étranglement, par exemple des ficelles, des cordons de rideaux, etc.
- 10) Avertissement : Attention au danger de placer le lit à proximité de flammes nues et d'autres sources de forte chaleur, comme les appareils de chauffage électrique, les appareils de chauffage à gaz, etc.
- 11) Ne convient pas à des enfants de plus de 15kg. Pour prévenir du risque de chute, le lit ne doit pas être utilisé par un enfant capable d'en sortir seul.
- 12) Les barrières sont fabriquées à partir de bois massif ; l'aspect de surface peut varier

## UK - Important !

Retain for future reference. Please read carefully.

- 1) Height-adjustable bed base
  - a. The lowest position is the safest
  - b. WARNING - As soon as baby is capable of sitting up, the base should be moved down to the LOWEST POSITION.
- 2) Use with 1200x600mm mattress. Warning: do not use more than one mattress in the cot.
- 3) Baby's mattress should be no more than 100mm thick to ensure a safety margin of 500mm in the lower position and 200mm when raised.
- 4) On the inside of one of the cot's vertical supports are indicators to highlight the maximum thickness, which should not be exceeded in the raised position.
- 5) Please familiarize yourself with the various assembly principles and hardware items outlined in the assembly instructions.
- 6) Warning: cot should not be used if any elements are broken, damaged or missing and replacement parts should be approved by the manufacturer.
- 7) Once the locking mechanisms have been set and checked the cot is ready for use.
- 8) Screws and fixings must always be tightened properly, to prevent drawstrings, ribbons or necklaces, etc. catching on them and reduce the risk of suffocation and strangulation. They should be checked on a regular basis.
- 9) Warning: Do not leave anything in the cot and place it at a suitable distance from any object which could provide a foothold for the child or present a risk of suffocation or strangulation, for example cords or curtain tie-backs, etc.
- 10) Warning: Please ensure that the cot is not positioned in the vicinity of an open flame or other source of intense heat, e.g. electric or gas heaters, etc.
- 11) Not suitable for children over 15kg. To prevent falling, this cot should not be used by children who are capable of climbing out unassisted.
- 12) Barriers are made from massive wood; the aspect of surface can vary

## ES - Importante !

Conservar para ulteriores consultas Ha leído cuidadosamente.

- 1) La altura del somier es ajustable:
  - a. La posición mas baja es la mas segura.
  - b. ATENCION - En cuanto el bebé pueda sentarse, el somier debiera utilizarse en la posición MÁS BAJA.
- 2) Es conveniente escoger un colchón de talla 1200x600mm. Aviso: No utilizar mas de un colchon en la cama.
- 3) El colchon que utilice para su bebé debiera tener un espesor maximo de 100mm para conservar una altura de seguridad de 500mm en posición baja y 200mm en posición alta.
- 4) Si mira bien, encontrara una referencia que muestra el espesor que no se debe sobrepasar en posición alta en la cara interna de uno de los montantes macizos de la cama.
- 5) Remítase al manual de montaje para visualizar correctamente los diferentes principios de ensamblaje y elementos de quincaillería.
- 6) Aviso: en caso de elementos rotos, danados o faltantes, no se aconseja utilizar la cama y solo se recomienda emplear las piezas de repuesto aprobadas por el fabricante.
- 7) Una vez accionados y verificados los mecanismos de cierre automatico, la cama estara lista para utilizar.
- 8) Los tornillos y ensamblajes deben estar siempre correctamente apretados para limitar el riesgo de enganche de cordones, cintas, collares u otros objetos que pudiesen ocasionar un riesgo de asfixia o estrangulamiento. El apriete de los tornillos debe controlarse regularmente.
- 9) Aviso: No dejar nada sobre la cama ni colocar esta al lado de un objeto que pudiese permitir salir al niño o presentar un peligro de asfixia o estrangulamiento, como por ejemplo cordones, cordones de cortinas, etc.
- 10) Aviso: No se debe colocar la cama a proximidad de llamas desnudas o de otras fuentes de calor fuerte como aparatos de calefacción eléctrica, aparatos de calefacción de gas, etc.
- 11) Esta cama no es apta para niños de mas de 15 Kg. Para evitar el riesgo de caída, esta cama no debe ser utilizada por niños que puedan salir de ella por sus propios medios.
- 12) Las barreras son fabricadas a partir de bosque(madera) macizo; el aspecto de superficie puede variar

## IT - Importante ! Conservare per futura. Leggere attentamente.

- 1) La rete è regolabile in altezza:
  - a. La posizione più bassa è la più sicura
  - b. ATTENZIONE - Non appena il bambino può sedersi, la rete deve essere utilizzata nella posizione PIÙ BASSA.
- 2) Scegliete un materasso di misura 1200x600mm. Avvertenza: Non utilizzare più di un materasso nel letto.
- 3) Il materasso che utilizzate per il vostro bebè deve avere uno spessore massimo di 100mm in modo da mantenere un'altezza di sicurezza di 500mm in posizione bassa e di 200mm in posizione alta.
- 4) Troverete un riferimento che indica lo spessore in posizione alta da non superare sul lato interno di uno dei montanti pieni del letto.
- 5) Fare riferimento alle istruzioni di montaggio per visualizzare correttamente i vari principi di assemblaggio e degli elementi di ferramenta.
- 6) Avvertenza: non utilizzare il letto se alcuni elementi risultano rotti, danneggiati o mancanti e utilizzare solo le parti di ricambio approvate dal fabbricante.
- 7) Il letto è pronto per l'uso una volta che il meccanismo di fermo è scattato ed è stato verificato.
- 8) Le viti e gli assemblaggi devono essere sempre stretti, in modo da limitare un rischio di aggrancio di un cavo, un nastro, una collana o altro che possono causare un rischio di soffocamento o strangolamento. Il serraggio va verificato regolarmente.
- 9) Avvertenza: Non lasciare niente nel letto e non collocarlo a fianco di un prodotto che possa fornire una presa per i piedi del bambino o presentare un rischio di soffocamento o strangolamento, ad esempio stringhe, corde delle tende, etc...
- 10) Avvertenza: Attenzione al pericolo di collocare il letto in prossimità a fonti di calore come i termosifoni, le stufe a gas o elettriche, etc...
- 11) Non adatto a bambini di oltre 15kg. Per evitare il rischio di caduta, il letto non deve essere utilizzato da un bambino in grado di uscire da solo.
- 12) Le barriere sono fabbricate a partire da bosco massiccio; l'aspetto di superficie può variare

## DE - Wichtig !

Für spätere Zwecke aufbewahren. Bitte sorgfältig durchlesen.

- 1) Das Lattenrost kann höhenverstellt werden:
  - a. Die niedrigste Position ist gleichzeitig auch die sicherste Position.
  - b. ACHTUNG - Sobald das Baby sitzen kann, muss der Lattenrost in DER NIEDRIGSTEN POSITION befestigt werden.
- 2) Wählen Sie eine Matratze einer Größe von 1200x600mm aus. Wichtig: Es darf immer nur eine Matratze gleichzeitig in dem Bett verwendet werden.
- 3) Die für Ihr Baby verwendete Matratze darf maximal 120mm dick sein, um eine Sicherheitshöhe von 100mm in der unteren Position und eine Sicherheitshöhe von 200mm in der oberen Position gewährleisten zu können.
- 4) Es ist eine Markierung vorhanden, die die Dicke der oberen Position angibt, die auf der Innenseite eines der vollständigen Bettpfosten nicht überschritten werden darf.
- 5) Bitte beziehen Sie sich auf die Montageanleitung für die präzise Darstellung der verschiedenen Bauschritte und der zu verwendbaren Eisenkurzwaren.
- 6) Wichtig: Das Bett bitte nicht verwenden, wenn bestimmte Elemente defekt, beschädigt sind oder fehlen. Zudem sollten Sie nur vom Hersteller zugelassene Ersatzteile verwenden.
- 7) Das Bett kann verwendet werden, sobald alle Verriegelungsmechanismen ausgelöst und geprüft worden sind.
- 8) Die Schrauben und die zusammengebauten Elemente müssen stets eine korrekte Klemmfeststellung aufweisen, um ein ungewolltes Hangenbleiben von Kordeln, Bandern, Ketten oder ähnlichen Dingen, die im schlimmsten Falle zum Erstickten oder Erwürden des Babys führen können, zu vermeiden. Die korrekte Klemmfeststellung muss in regelmäßigen Abständen geprüft werden.
- 9) Wichtig: Im und neben dem Bett dürfen keine Dinge oder Gegenstände aufgestellt werden, an denen sich das Baby bzw. Kind mit den Füßen abstützen kann oder die eine potentielle Erstickungs- bzw. Erwürgungsgefahr darstellen. Hierzu zählen beispielsweise Bandchen und Bänder, Vorhangkordeln usw.
- 10) Wichtig: Wichtig: Achten Sie bitte darauf, dass das Bett keinesfalls in der Nähe von offenen Flammen und anderen starken Wärmequellen, wie zum Beispiel Elektroheizungen, Gasheizungen usw. aufgestellt wird.
- 11) Eignet sich nicht für Kinder mit einem Körpergewicht von mehr als 15 kg. Um Sturzgefahren vermeiden zu können, darf das Bett nicht für Kinder verwendet werden, die dazu in der Lage sind, ihr Bett alleine zu verlassen.
- 12) Die Barrieren sind ab massigem Wald(Holz) gefertigt; der Anblick(Gesichtspunkt) von Oberfläche kann verschiedenartig gestalten(sich

## PT - Importante !

Conserve para referência futura. Cuidadosamente ler.

- 1) O sommier é regulável em altura:
  - a. A posição mais baixa é a mais segura
  - b. ATENÇÃO - O sommier deve ser utilizado na posição MAIS BAIXA a partir do momento em que o bebê se consiga sentar sozinho.
- 2) Escolha um colchao com uma dimensao de 1200x600 mm. Advertência: nao utilize mais de um colchao na cama.
- 3) O colchao que utiliza para o seu bebê deve ter uma espessura maxima de 100 mm com vista a conservar uma altura de segurança de 500 mm na posição baixa e de 200 mm na posição alta.
- 4) Podera encontrar uma marca de referência que indica a espessura na posição alta a nao ultrapassar na parte interior da cabeceira ou dos pés da cama.
- 5) Consulte as instruções de montagem para visualizar correctamente os diferentes principios de montagem e as ferragens.
- 6) Advertência: Nao utilize a cama se algumas ferragens estiverem partidas, danificadas ou em falta e utilize apenas peças de substituição aprovadas pelo fabricante.
- 7) A cama esta pronta a ser utilizada assim que todos os mecanismos de fixação estiverem instalados e forem verificados.
- 8) Os parafusos e acessórios de montagem devem ser sempre apertados correctamente, a fim de limitar o perigo de um fio, fita, colar ou outro artigo que possa provocar risco de asfixia ou de estrangulamento poder ficar preso. O aperto deve ser verificado de forma regular.
- 9) Advertência: Nao deixe nada em cima da cama e nao a coloque junto de um produto que possa proporcionar um local onde a criança possa prender os pés ou que possa apresentar um perigo de asfixia ou de estrangulamento como, por exemplo, fios, cordões dos cortinados, etc.
- 10) Advertência: Tenha atençaõ ao perigo de colocar a cama na proximidade de chamas nuas e de outras fontes de calor forte como, por exemplo, aparelhos de aquecimento eléctrico, aparelhos de aquecimento a gas, etc.
- 11) Nao apropriada a crianças com peso superior a 15 kg. Para evitar o risco de queda, a cama nao deve ser utilizada por uma criança que consiga sair da mesma por si própria.
- 12) Barreiras sao feito de madeira volumosa; o aspecto de superfície pode variar

## NL - Belangrijk ! Bewaar hem voor later. Lees deze tekst aandachtig

- 1) De lattenbodem is in de hoogte verstelbaar:
  - a. De laagste positie is de veiligste.
  - b. OPGELET - Zodra de baby kan zitten, moet de lattenbodem in de LAAGSTE POSITIE worden gezet.
- 2) Kies een matras van 1200 bij 600 mm. Waarschuwing: gebruik niet meer dan één matras in het bed.
- 3) De matras die u voor uw baby gebruikt, moet ten hoogste 100 mm dik zijn, zodat er een veilige hoogte van 500 mm (laagste positie) of 200 mm (hoogste positie) vrij blijft.
- 4) U vindt een merkteken die de maximale dikte in de hoogte weergeeft aan de binnenkant van een van de volle zijden van het bed.
- 5) Lees aandachtig de montage-instructies om een duidelijk beeld te krijgen van de verschillende assemblageprincipes en het beslag.
- 6) Waarschuwing: gebruik het bed niet indien onderdelen stuk of beschadigd zijn of ontbreken. Gebruik alleen door de fabrikant goedgekeurde onderdelen.
- 7) Het bed is klaar voor gebruik zodra de vergrendelingsmechanismen zijn ingeschakeld en gecontroleerd.
- 8) De schroeven en verbindingstukken moeten altijd correct zijn vastgedraaid om het risico te beperken dat een snoer, lint, halsnoer en dergelijke blijft hangen en de baby mogelijk doet stikken of wurgt. Controleer regelmatig of alle schroeven nog goed zijn vastgedraaid.
- 9) Waarschuwing: Laat niets in het bed liggen, plaats het bed niet naast een voorwerp waarin de voeten van het kind vast kunnen komen te zitten of die stikkings- of wurgingsgevaar met zich kunnen meebrengen, zoals touwtjes, gordjinsnoeren, enz.
- 10) Waarschuwing: plaats het bed nooit in de buurt van open vlammen of andere warmte bronnen, zoals verwarmingstoestellen op gas of elektriciteit.
- 11) Niet geschikt voor kinderen van meer dan 15 kg. Indien het kind in staat is om alleen uit het bed te komen, mag het bed niet langer worden gebruikt, om valpartijen te vermijden.
- 12) Belemmeringen zijn gemaakt van massief hout; het aspect van het oppervlaktewater kan variëren

## SE - Viktigt!

### Spara informationen för senare bruk. Läs igenom noga.

- 1) Sängbotten kan höjregleras:
  - a. Den lägsta positionen är säkrast.
  - b. OBSERVERA att så snart barnen kan sätta sig upp måste sängbotten användas i LÄGSTA position.
- 2) Välj en madrass i storlek 1200x600 mm. Varning: använd inte mer än en madrass i sängen.
- 3) Madrassen som du använder för barnen får högst vara 100 mm så att det kvarstår en säkerhets höjd på 500 mm i lägsta position och 200 mm i högsta position.
- 4) En markering på sängens insida indikerar maximal tjocklek i den övre positionen som inte får överskridas.
- 5) Läs igenom monteringsanvisningen för att få en översyn över de olika monteringsstaperna och vilka järnvaror som ingår.
- 6) Varning: använd inte sängen om vissa delar är trasiga, skadade eller fattas och använd endast delar som är godkända av tillverkaren.
- 7) Sängen kan börja användas så snart låsmekanismerna har aktiverats och kontrollerats.
- 8) Skruvarna och monteringsdelarna måste alltid vara ordentligt åtdragna för att begränsa risken för att en sladd, ett band, halsband eller annat fastnar på sängen och som kan innebära kvävnings- eller strypningsrisk. Du bör regelbundet kontrollera att skruvarna är ordentligt åtdragna.
- 9) Varning: Lämna inte något i sängen och placera den inte bredvid en produkt som kan ge fäste för barnets fötter eller innebära kvävnings- eller strypningsrisk, t ex snören, gardinsnod dar, etc.
- 10) Varning: Var uppmärksam på faran av att placera sängen nära öppen eld och andra värme källor, såsom elektriska element, gasdrivna element, etc.
- 11) Inte lämplig för barn på över 15 kg. För att förhindra fallrisk bör sängen inte användas av barn som kan ta sig ur den på egen hand.
- 12) Spjälorna är tillverkade av massivt trä; ytspäcken kan variera.

## NO - VIKTIG!

### Bør oppbevares for fremtidig referanse. Les nøye.

- 1) Sengebunnen er justerbar i høyden:
  - a. Den nederste posisjonen er den sikreste
  - b. OBS – Når babyen er i stand til å sitte, bør sengebunnen være plassert på den nederste posisjonen.
- 2) Velg en madrassstørrelse på 120 x 60 cm. Advarsel: Ikke bruk mer enn én madrass i sengen.
- 3) Madrassen skal ha en maksimal tykkelse på 100 mm, slik avstanden fra madrassens overflate til den øvre kanten på sprinkelsengen må være minst 50 cm i nederste posisjon og 20 cm i høyeste posisjon.
- 4) På Innsiden av sengen er det sikkerhetsmarkeringer som viser hvilken madrassykkelse som ikke skal overskrides når sengebunnen er i høyeste posisjon.
- 5) Se monteringsanvisningen for å få et godt bilde av hvordan sengen skal monteres, og hvor de ulike delene skal plasseres.
- 6) Advarsel: Ikke bruk sengen dersom enkelte deler mangler, er ødelagte eller skadet. Ta kun i bruk reservedeler som er godkjent av produsenten.
- 7) Sengen er klar til bruk når du har sjekket at låsemekanismen er satt korrekt på og fungerer som den skal.
- 8) For å begrense kvelningsfare skal alle skruer og deler skal være strammet slik at snorer, bånd, krager e.l. ikke kan sette seg fast. Stram alle beslag regelmessig.
- 9) Advarsel: Ikke legg noe i sengen, og plasserer den langt fra gjenstander som barnet kan bruke som trinn for å klatre ut, sette seg fast i eller som kan utgjøre en fare for kvelning, f.eks. tau, gardinsnorer osv.
- 10) Advarsel: Plasser sengen langt fra åpen ild og andre varmekilder, som elektriske ovner, gassovner osv.

## RU - Важно!

### Сохраните для последующего использования. Прочтите внимательно.

- 1) Основание кровати регулируется по высоте:
  - a. Нижнеположение самое безопасное
  - b. ВНИМАНИЕ – Как только ребенок начинает садиться, основание кровати должно быть установлено в САМОЕ НИЖНЕЕ ПОЛОЖЕНИЕ.
- 2) Выберите матрас размера 1200x600мм. Предупреждение: не используйте в кровати больше одного матраса одновременно.
- 3) Толщина используемого матраса не должна превышать 100мм, чтобы оставить безопасный запас высоты в 500 мм в высоком положении и в 200 мм в низком положении.
- 4) Вы увидите отметку (3 дырочки в ряд), указывающую на максимальную толщину матраса при высоком положении, на внутренней стороне одной из вертикальных стоек кровати.
- 5) Смотрите инструкцию по сборке, чтобы наглядно представить себе принцип сборки и все сборочные элементы.
- 6) Предупреждение: не используйте кровать, если какие-либо детали сломаны, повреждены или отсутствуют. Используйте только детали, одобренные производителем.
- 7) Кровать готова к использованию, когда блокировочный механизм запущен и проверен.
- 8) Винты и сборочные элементы должны быть хорошо затянуты, чтобы шнурки, ленты, ожерелья и другие предметы не могли за них зацепиться и таким образом привести к удушью. Регулярно проверяйте, хорошо ли затянуты винты.
- 9) Предупреждение: Не оставляйте в кровати или рядом с ней ничего, что могло бы послужить опорой ногам ребенка, и ничего, что могло бы представлять собой опасность удушья, например веревки, шнурки от штор и проч.
- 10) Предупреждение: Опасно ставить кровать рядом с открытым огнем либо сильным источником тепла, как например электрические обогреватели, газовые обогреватели и проч.
- 11) Не подходит для детей весом свыше 15 кг. Чтобы исключить риск падения, кровать не должна использоваться для ребенка, который способен из нее вылезти.
- 12) Прутья решетки изготовлены из цельного массива дерева; их внешний вид может быть различным.

## FR - CE QU'IL FAUT SAVOIR CONCERNANT VOTRE MOBILIER !

Il est important de savoir que la teinte de vos meubles changera suivant leur utilisation et leur exposition à la lumière s'ils sont en contact direct. Aussi, évitez d'exposer vos meubles aux rayons directs du soleil ou à des sources de chaleur pendant de longues périodes, ceci pourrait provoquer une décoloration.

- Ne placez jamais des articles mouillés ou chauds directement sur le produit car la surface des meubles est sensible à la chaleur, nous vous conseillons l'utilisation de dessous de plat.
- Conserver la clé de montage pour resserrer régulièrement les assemblages afin de donner à votre meuble une stabilité permanente
- Pour que vos meubles restent propres, époussetez-les régulièrement avec un chiffon sec.
- Pour déplacer vos objets sur les meubles, ne les faites pas glisser mais soulever les pour éviter tout risque de rayures.
- Pour déplacer votre meuble, nous vous conseillons de toujours le faire à 2 personnes ou plus, ne le faites pas glisser mais soulevez-le pour éviter tout risque de rayures sur votre sol.
- Si votre mobilier contient des parties tissées, la couleur pourrait varier au fil du temps, ceci est une réaction naturelle des tissus exposés à la lumière du soleil.

POUR L'ENTRETIEN GÉNÉRAL DE VOTRE MOBILIER :

- À réception de votre meuble, veillez à bien l'aérer, portes et tiroirs ouverts, dans une pièce bien ventilée.
- Évitez tout contact avec des substances à base d'alcool, de solvants, des matériaux abrasifs, des objets pointus ou tranchants.
- Les produits nettoyants ménagers comme l'eau de Javel ne doivent pas reposer longtemps sur la surface.
- Si vous ne vous souvenez plus de la finition ou des matériaux constituant votre mobilier, n'hésitez pas à appeler notre service client !

## UK - WHAT YOU NEED TO KNOW ABOUT YOUR FURNITURE!

It's important to know that the colour of your furniture will change depending on how it's used and its exposure to light. Try to avoid exposing your furniture to direct sunlight or heat sources for extended periods, this could cause discolouration.

- Never place wet or hot items directly onto the product because the surfaces of furniture are sensitive to heat. That's why we recommend using trivets or table mats.
- Keep the Allen key so you can tighten the structure regularly to give your furniture permanent stability.
- To keep your furniture clean, dust it regularly with a dry cloth.
- When moving items around on your furniture, don't drag or slide them, lift them to avoid scratches.
- If you want to move your furniture, we recommend that you always do it with at least one other person. Don't drag it, make sure you lift it to avoid scratching your floor.
- If your furniture contains fabric parts, the colour may alter over time, this is a natural reaction of fabrics exposed to sunlight

FOR THE GENERAL MAINTENANCE OF YOUR FURNITURE

- Upon receipt of your furniture, be sure to air it, with the doors and drawers open, in a well-ventilated room.
- Avoid any contact with alcohol-based substances, solvents, abrasive materials, sharp or cutting objects.
- Household cleaning products such as bleach should not be left for prolonged periods on the surface.
- If you can't remember what kind of finish or materials have been used to make your furniture, feel free to contact our customer service!

## ES - QUÉ DEBES SABER SOBRE TU MOBILIARIO!

Es importante que sepas que el color de tus muebles cambiará dependiendo del uso y la exposición a la luz, si están en contacto directo con ella. Por eso, debes evitar exponer los muebles a los rayos directos del sol o a fuentes de calor durante períodos prolongados; podría producirse una decoloración.

- No coloques nunca artículos mojados ni calientes directamente sobre el producto, puesto que la superficie de los muebles es sensible al calor. Te recomendamos utilizar salvamanteles.
- Guarda la llave de montaje para ajustar periódicamente las juntas para dar estabilidad permanente a tus muebles.
- Para tener los muebles siempre limpios, quita el polvo frecuentemente con un paño seco.
- Para desplazar objetos sobre los muebles, no los arrastres; levántalos para evitar que se produzcan rasguños.
- Para mover los muebles, aconsejamos hacerlo siempre entre dos o más personas. No los arrastres; levántalos para evitar rayar el suelo.
- Si tu mobiliario tiene partes textiles, su color puede variar con el tiempo; se trata de una reacción natural de los tejidos expuestos a la luz solar

PARA EL MANTENIMIENTO GENERAL DE TU MOBILIARIO

- Cuando recibas tu mueble, aléalo bien, con las puertas y los cajones abiertos, en una habitación bien ventilada.
- Evita el contacto con sustancias a base de alcohol, disolventes, materiales abrasivos y objetos afilados o puntiagudos.
- Los productos de limpieza doméstica, como la lejía, no deben permanecer nunca mucho tiempo sobre la superficie.
- Si no recuerdas el acabado o los materiales de los que está hecho tu mobiliario, ¡no dudes en llamar a nuestro servicio de atención al cliente!

## IT - LE COSE CHE DEVI SAPERE SUI TUOI MOBILI!

È importante sapere che la tinta dei mobili cambierà in funzione del loro uso e della loro esposizione alla luce, se sono a contatto diretto con essa. Evita di esporre i mobili a contatto diretto con i raggi solari o con fonti di calore per lunghi periodi, ciò potrebbe provocare una decolorazione dei mobili.

- Non collocare mai articoli bagnati o caldi direttamente sul prodotto poiché la superficie dei mobili è sensibile al caldo, ti consigliamo l'uso di un sottopiatto.
- Conserva la chiave di montaggio per stringere regolarmente gli assemblaggi in modo da dare al mobile una stabilità permanente.
- Per mantenere i mobili puliti, spolverali regolarmente con un panno asciutto.
- Per spostare gli oggetti sui mobili, non trascinarli ma sollevali per evitare che graffino le superfici.
- Per spostare un mobile, ti consigliamo sempre di farlo in 2 o più persone, non trascinarlo ma sollevalo per evitare che graffi il pavimento.
- Se il mobile contiene parti in tessuto, il colore potrebbe variare con il passare del tempo, si tratta di una reazione naturale dei tessuti esposti alla luce del sole. PER LA MANUTENZIONE GENERALE DEI MOBILI
- Dopo aver ricevuto il tuo mobile non dimenticarti di aerarlo, con le ante e i cassetti aperti, in una stanza ben ventilata.
- Evita qualsiasi contatto con sostanze a base di alcol, solventi, materiali abrasivi, oggetti appuntiti o taglienti.
- I prodotti per la pulizia della casa, come la candeggina, non devono rimanere troppo a lungo a contatto con la superficie.
- Per maggiori informazioni sulla finitura o sui materiali che costituiscono il tuo mobile, chiama il nostro servizio clienti!

## DE- DAS SOLLTEN SIE UBER IHRE MOBEL WISSEN !

Es ist wichtig zu wissen, dass sich bei Kontakt die Farbe Ihrer Möbel je nach Verwendung und Lichtexposition verändern wird. Setzen Sie Ihre Möbel außerdem weder direkten Sonnenlicht noch Wärmequellen für längere Zeit aus, da dies zu Verfärbungen führen kann.

- Stellen Sie niemals nasse oder heiße Gegenstände direkt auf das Produkt, da die Oberflächen der Möbel hitzeempfindlich sind. Wir empfehlen Ihnen daher die Verwendung von Untersetzern.
- Bewahren Sie Montageschlüssel sorgfältig auf, um Schrauben regelmäßig nachziehen zu können, damit Ihre Möbel dauerhaft über Stabilität verfügen.
- Um Ihre Möbel zu reinigen, stauben Sie sie regelmäßig mit einem trockenen Tuch ab.
- Um Gegenstände auf Ihren Möbeln zu verschieben, ziehen Sie sie nicht über die Oberfläche, sondern heben Sie sie zur Vermeidung von Kratzern an.
- Versetzen Sie Ihre Möbel immer mindestens zu zweit und schieben Sie sie nicht, um Kratzer auf dem Boden zu vermeiden.
- Wenn Ihre Möbel Stoffelemente enthalten, kann sich die Farbe im Laufe der Zeit verändern. Dies ist eine natürliche Reaktion wenn Stoff dem Sonnenlicht ausgesetzt wird. ALLGEMEINE PFLEGE IHRER MÖBEL
- Nach Erhalt Ihrer Möbel, stellen Sie sicher, Türen und Schubladen in einem gut belüfteten Raum durchzulüften.
- Vermeiden Sie jeden Kontakt mit alkoholhaltigen Substanzen, Lösungsmitteln, Scheuermitteln, spitzen oder scharfen Gegenständen.
- Die Oberflächen sollten mit Haushaltsreinigungsmitteln wie Bleichmitteln nicht lange in Kontakt kommen.
- Wenn Sie sich nicht mehr an die Beschichtung oder Werkstoffe, aus denen Ihre Möbel gefertigt sind, erinnern können, zögern Sie nicht unseren Kundendienst anrufen!

## PT - O QUE DEVE SABER RELATIVAMENTE AO SEU MOBILIÁRIO!

É importante ter em conta que a tinta dos seus móveis vai mudar em função da sua utilização e exposição à luz, se estiverem em contacto direto com ela. Além disso, evite expor diretamente os seus móveis aos raios solares ou a fontes de calor durante longos períodos, o que poderia provocar uma descoloração.

- Nunca coloque os artigos molhados ou quentes diretamente sobre o produto, uma vez que a superfície dos móveis é suscetível ao calor. Aconselhamos a utilização de bases para travessas.
- Conserve a chave de aperto para reapertar regularmente as uniões de forma a dar uma estabilidade permanente ao seu móvel
- Limpe regularmente o pó dos seus móveis com um pano seco para que permaneçam limpos.
- Para deslocar os seus objetos sobre os móveis, não os arraste, levante-os para evitar qualquer tipo de riscos.
- Para deslocar o seu móvel, aconselhámo-lo a efetuar sempre esta operação a dois ou com mais pessoas. Não o arraste, e levante-o para evitar qualquer tipo de riscos no seu chão.
- Se o seu mobiliário contém partes em tecido, a cor poderá variar ao longo do tempo, sendo esta uma reação natural dos tecidos expostos à luz solar.
- PARA A LIMPEZA GERAL DO SEU MOBILIÁRIO
- Quando rececionar o seu móvel, não se esqueça de o arejar, portas e gavetas abertas, numa divisão bem ventilada.
- Evite qualquer contacto com as substâncias a base de álcool, de solventes, de materiais abrasivos, de objetos afilados ou cortantes.
- Os produtos de limpeza como a lixívia não devem permanecer demasiado tempo sobre a superfície.
- Se não se lembrar mais do acabamento ou dos materiais que constituem o seu mobiliário, não hesite em contactar o nosso serviço de apoio a cliente!

## NL - WAT U MOET WETEN OVER UW INTERIEUR!

Het is belangrijk te weten dat de kleur van uw meubels verandert door het gebruik en de blootstelling aan licht, als ze in direct contact gebruikt worden. Plaats ze daarom niet langdurig in direct zonlicht of bij een warmtebron, want daardoor kunnen ze verkleuren.

- Plaats nooit natte of warme voorwerpen direct op het product, want het oppervlak van meubels is gevoelig voor warmte. Wij adviseren het gebruik van onderzetters.
- Bewaar de montagesleutel om regelmatig de constructie aan te schroeven, zodat uw meubel altijd stabiel blijft.
- Stof uw meubels regelmatig af met een droge doek, zodat ze schoon blijven.
- Als u voorwerpen op uw meubel verplaatst, verschuif ze dan niet, maar til ze op, om krassen te voorkomen.
- Voor het verplaatsen van uw meubel adviseren wij om dit met twee personen te doen, en til hem op in plaats van verschuiven, om krassen op de vloer te voorkomen.
- Als u inrichting delen van textiel bevat, kan de kleur daarvan veranderen in de loop der tijd. Dit is een natuurlijke reactie van textiel dat wordt blootgesteld aan zonlicht.

---

## SE - VAD DU BÖR VETA OM DINA MÖBLER!

Det är viktigt att känna till att färgen på dina möbler förändrar sig med tiden beroende på användning och ljusexponering om de utsätts för direkt solljus. Därför bör du undvika att utsätta dina möbler för direkt solljus eller värmekällor under längre perioder då detta annars kan ge upphov till blekning av färgerna.

- Placera aldrig våta eller varma artiklar direkt på möbelen då dess yta är värmekänslig. Vi rekommenderar att du använder ett underlägg.
- Spara åtdragningsnyckeln för att regelbundet skruva åt fästena så att din möbel behåller en permanent stabilitet.
- Dammtorka möblerna regelbundet med en torr trasa så att de hålls rena.
- Lyft på de saker som du placerat på möblerna istället för att föra på dem för att undvika risk för repor.
- Vi rekommenderar dig att alltid vara minst två för att flytta din möbel. Lyft den istället för att föra på den för att undvika att du repar ditt golv.
- Om dina möbler har tygdetaljer kan färgen variera över tiden, detta är en naturlig reaktion när tyget utsätts för solljus.

---

## NO - VIKTIG INFORMASJON OM MØBLENE

Bør oppbevares for fremtidig referanse. Les nøye.

Det er viktig å vite at fargen på møblene kan endre seg i forhold til bruk, og hvis de eksponeres for direkte lys. Unngå også å utsette møblene for direkte sollys, eller varmekilder i lengre perioder, dette kan føre til misfarging.

- Plasser aldri våte eller varme elementer direkte på produktene. Møbeloverflatene er følsomme for varme, og vi anbefaler å bruke varmebeskyttende underlag.
- Ta vare på monteringsverktøyet slik at du regelmessig kan stramme skruene for å gi møblene en permanent stabilitet.
- For å holde møblene rene, anbefaler vi å støvtørke dem regelmessig med en tørr klut.
- Når du skal flytte gjenstander som står på møblene, anbefaler vi å løfte i stedet for å skyve, slik at man unngår riper.
- Vi anbefaler at dere er to eller flere personer når dere skal flytte på møblene. Ikke dra, men løft for å unngå riper på gulvet.
- Møbeltekstilene kan endre farge over tid, dette er en naturlig reaksjon når tekstiler settes for sollys

### GENERELL VEDLIKEHOLD AV MØBLER

- Når du mottar møblene, bør du sørge for å lufte møbelet – åpne dører og skuffer, i et godt ventilert rom.
- Unngå all kontakt med alkoholbaserte produkter, løse-, eller skuremidler og skarpe gjenstander.
- Rengjøringsprodukter som klorin eller blekemiddel bør ikke brukes lenge på overflaten.
- Ikke nøl med å ta kontakt med kundeservice, hvis du ikke husker hva slags belegg eller materiale møbelet er laget av!

## ОБЩИЕ РЕКОМЕНДАЦИИ ПО УХОДУ ЗА МЕБЕЛЬЮ

Важно знать, что цвет мебели меняется со временем в зависимости от ее использования и под воздействием прямого освещения. Следует избегать длительного воздействия прямого солнечного излучения или источников тепла на мебель, так как это может привести к ее выцветанию.

- Не следует ставить мокрые или горячие предметы непосредственно на поверхность предметов мебели, так как она портится под воздействием тепла. Рекомендуем пользоваться подносом.
- Сохраняйте ключ для сборки мебели, чтобы время от времени подтягивать сборные узлы и обеспечивать устойчивость мебели.
- Чтобы сохранить чистоту поверхностей мебели, регулярно вытирайте ее сухой тканью.
- Передвигая предметы на мебели, старайтесь приподнимать их, не позволяя скользить по поверхности, что позволит избежать появления механических повреждений.
- Перемещать мебель рекомендуется как минимум вдвоем, приподнимая ее и не позволяя скользить по полу, чтобы избежать появления царапин на полу.
- Если мебель имеет отделку из ткани, ее цвет может измениться со временем. Это вызвано естественной реакцией тканей на воздействие солнечных лучей.

### ПОЛЕЗНО ЗНАТЬ!

#### ОБЩИЕ СВЕДЕНИЯ ПО УХОДУ ЗА МЕБЕЛЮ

- При получении мебели тщательно проверьте мебель при открытых дверцах и ящиках в хорошо вентилируемой комнате.
- Следует избегать контакта мебели с веществами на основе спирта, растворителей, с абразивными материалами, острыми или режущими предметами.
- Бытовые чистящие средства, например, раствор гипохлорита натрия, не следует оставлять надолго на поверхности мебели.
- В случае если вы забудете название материалов отделки и конструкции мебели, обращайтесь в нашу службу поддержки.

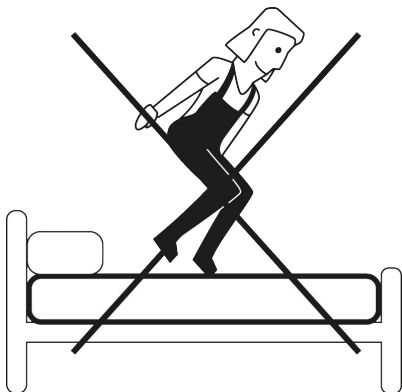
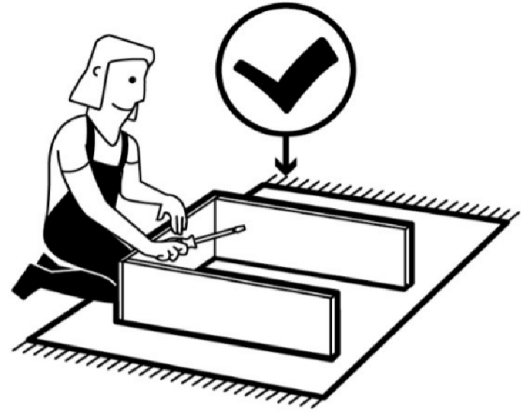
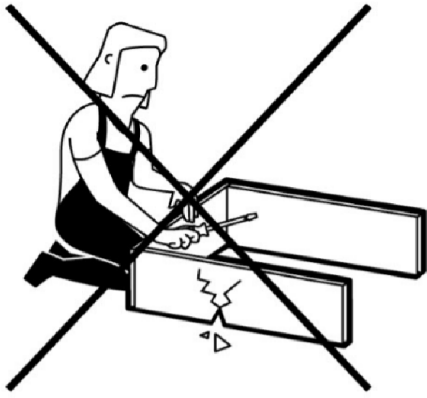

# LIT BEBE

CONFORME AUX EXIGENCES DE SECURITE  
NORMES NF EN 716-1 ET 2 (Février 2018)

Pour

La Redoute

110, Rue de Blanchemaille  
59100 ROUBAIX  
France

REF: EAN 3614851320445

Supplier number: 1360

LOT : XX.XX.XXXX.

Hauteur Maximale de Matelas

---

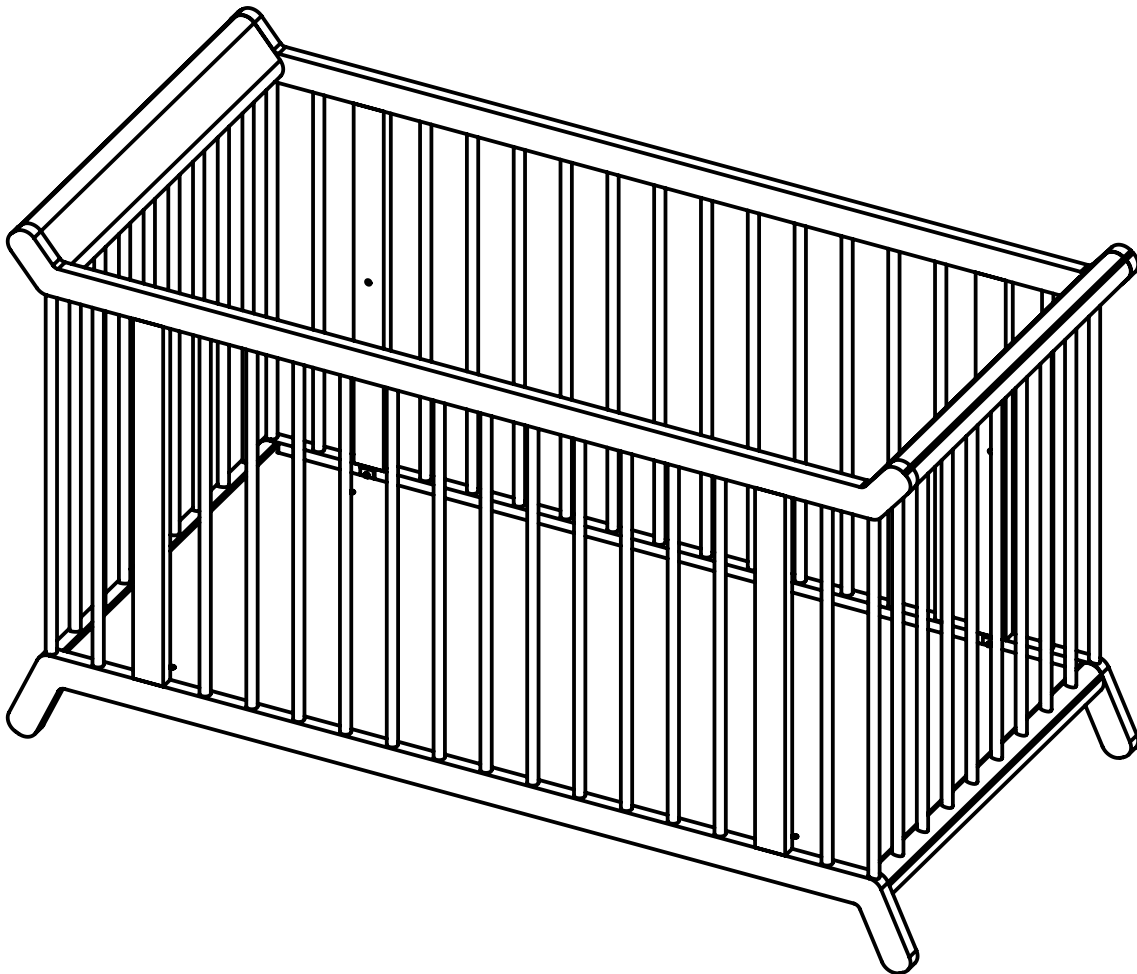

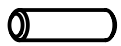
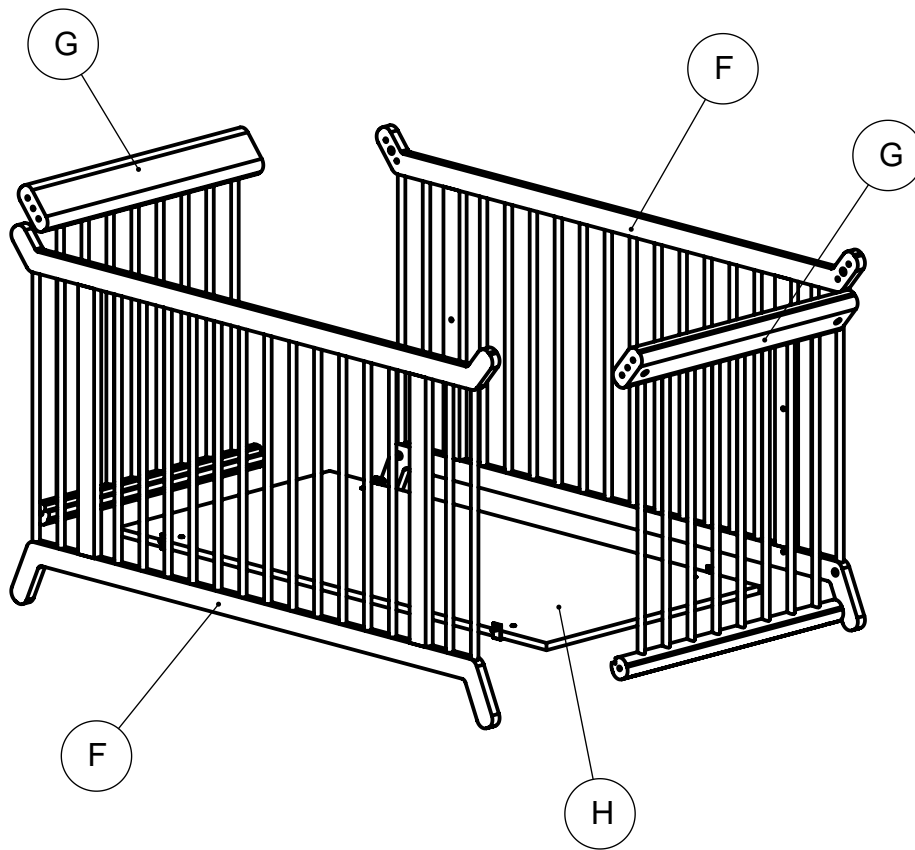

$H, S(\$fl ; L$

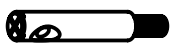

$GS() fl ; L$

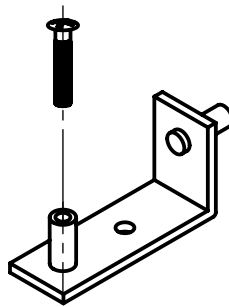

$DS&fl (L$

$DS%fl (L$



%

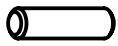
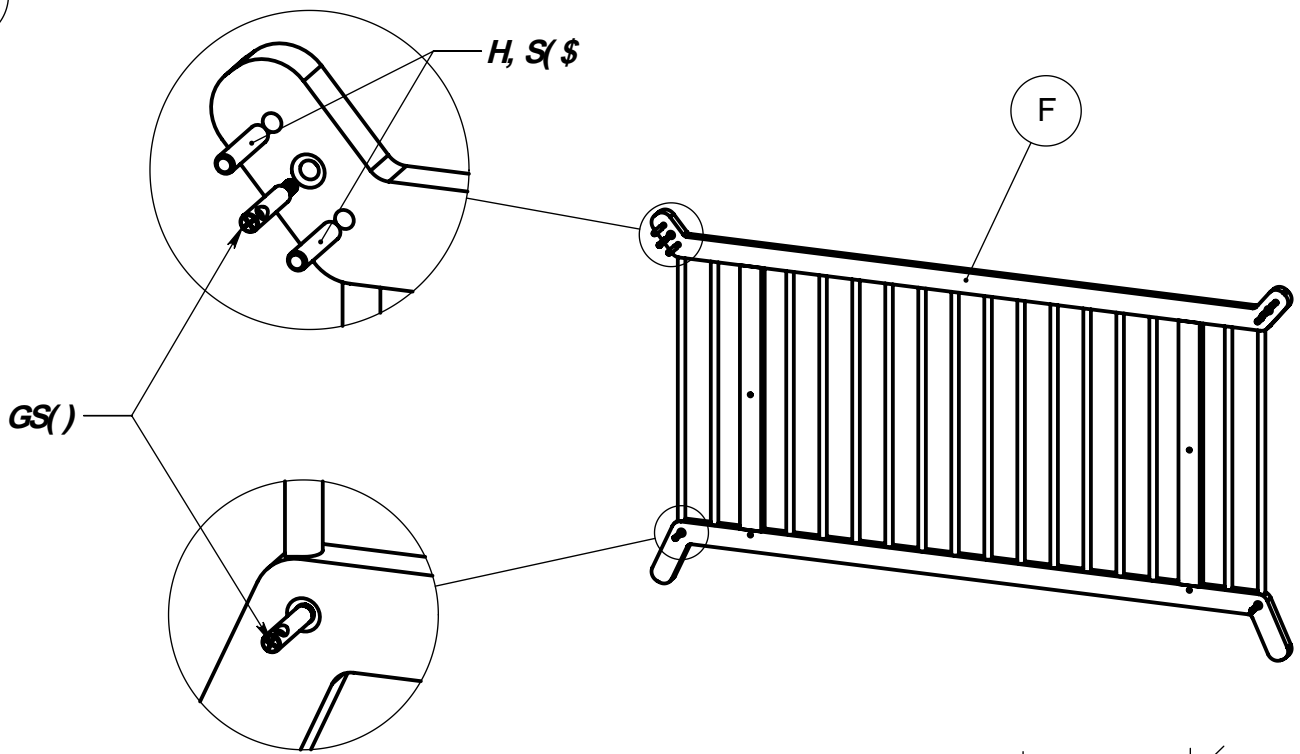

H, S(\$)'(L

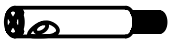
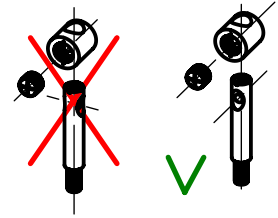

GS()' '(L

&

