

Ref: GGT547  
Supplier code : 00064637



5 min



E14 – MAX 60W  
(non incluses)

Utilisation à l'intérieur uniquement  
For indoor use only

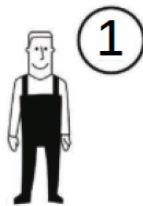

**FR** / Pour toute demande de SAV, contactez-nous via l'espace dédié « demande de SAV » accessible dans votre suivi de commandes sur notre site [www.laredoute.fr](http://www.laredoute.fr), ou nous contacter au 0 969 323 515, [securitemaison@redoute.fr](mailto:securitemaison@redoute.fr).

**UK** / If you need information about your product, email [helpline@redoute.co.uk](mailto:helpline@redoute.co.uk) or call: 033 0303 0199.

**CH** / Wenn Sie Fragen zu Ihrem Produkt, email: [info@redoute.ch](mailto:info@redoute.ch) oder anrufen: FR/IT: 0848 848 505, DE: 0848 848 505.

**BE** / Si vous avez des questions sur votre produit, email: [serviceclient@redoute.be](mailto:serviceclient@redoute.be) ou appeler : 056 85 15 15 - Als u vragen over uw product, email: [klantendienst@redoute.be](mailto:klantendienst@redoute.be) of bel: 056 85 15 00.

**ES** / Si tiene alguna pregunta acerca de su producto, email: [contacto@laredoute.es](mailto:contacto@laredoute.es) o llamar: 902 33 00 33.

**PT** / Se você tiver dúvidas sobre o seu produto, email: [contacto@redoute.pt](mailto:contacto@redoute.pt) ou chamar: 707201010.

**SE** / Om du har frågor om din produkt, email: [service@laredoute.se](mailto:service@laredoute.se) eller ring: 033 – 48 20 00.

**NW** / Hvis du trenger informasjon om produktet, email: [service@laredoute.no](mailto:service@laredoute.no) eller telefon: 66-89-15-00.

**IT** / Se hai delle domande sul tuo articolo, ecco la mail via nuestro website.

**PL** / Jeśli mają Państwo pytania dotyczące produktu, prosimy pisać na numer telefonu: 32 225 28 28.

**RU** / Если Вам необходима дополнительная информация о товаре, свяжитесь с нами по телефонам 8 800 555 75 35 / 8 (495) 795 30 30, email: [info@laredoute.ru](mailto:info@laredoute.ru).

[securitemaison@redoute.fr](mailto:securitemaison@redoute.fr)

**1**

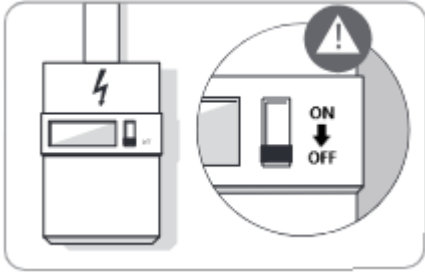

**2**

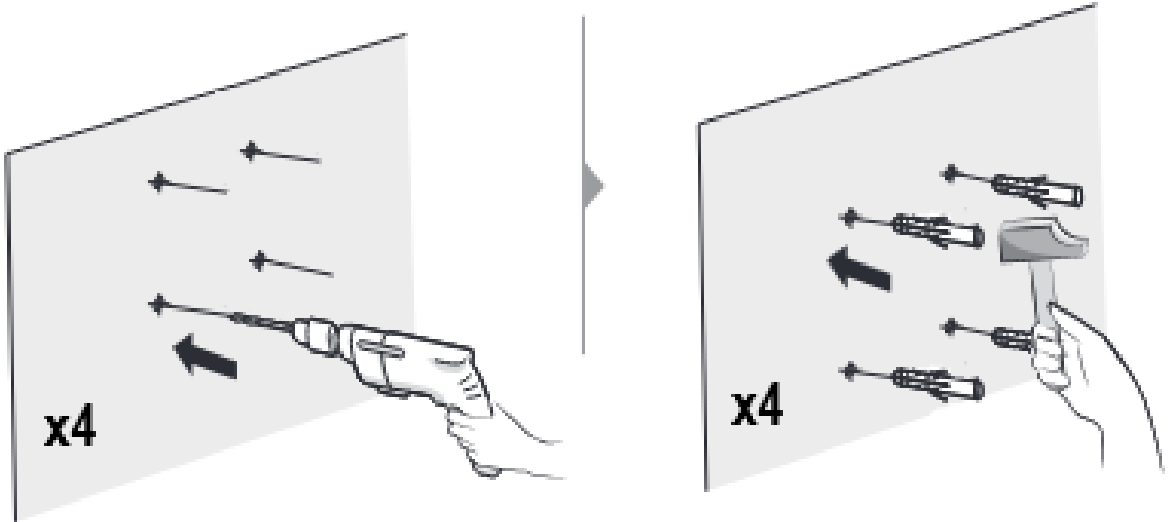

**3**

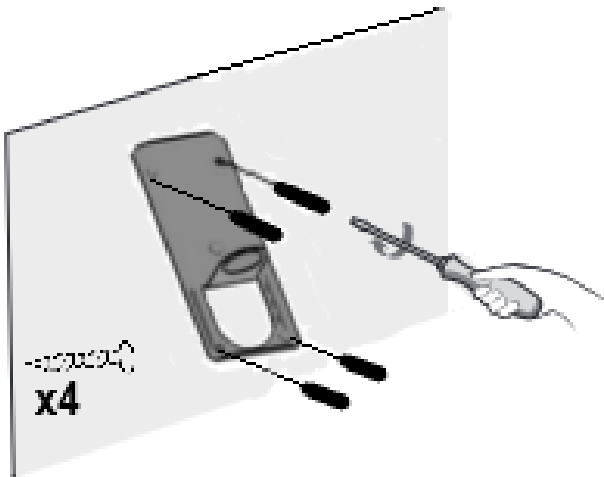

**4**

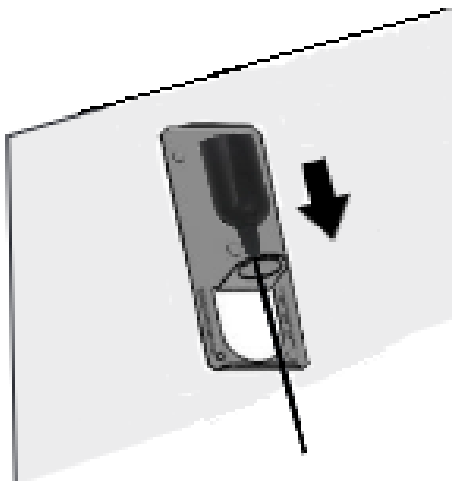

Support applique non fourni  
Wall bracket not supplied  
Wandhalterung nicht im Lieferumfang enthalten  
Soporte de parede no incluido  
Wandsteun niet meegeleverd  
Suporte de parede não fornecido  
Supporto a muro non fornito

**5**



E14 – MAX 60W  
(non includes)

**6**

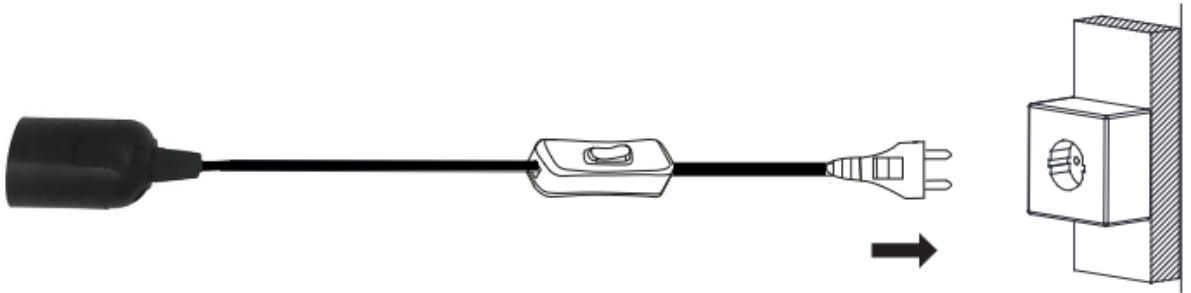

**7**



Informations à conserver / Information to be kept / Informationen aufbewahrt werden / Información que debe mantenerse / Belangrijke informatie om te bewaren / Informações importantes que é conveniente guardar / Informazioni da conservare

FR

---

Pour utilisation intérieur uniquement.

Informations à conserver. Lire attentivement la notice avant la première utilisation.

Le câble ou le cordon extérieur souple de ce luminaire ne peut pas être remplacé ; si le câble est endommagé, le luminaire doit être détruit.

UK

---

For indoor use only.

Information to be kept. Read carefully the instruction sheet before first use.

The flexible cable or exterior cord on this lamp cannot be replaced; if the cable is damaged, the lamp should be disposed of.

DE

---

Nur für den Innenbereich.

Informationen aufbewahrt werden. Lesen Sie die Gebrauchsanweisung sorgfältig vor der Benutzung.

Das Kabel oder das flexible Außenkabel dieser Leuchte kann nicht ersetzt werden; wenn das Kabel beschädigt ist, muss die Leuchte entsorgt werden.

ES

---

Sólo para uso en interiores.

Información que debe mantenerse. Lea atentamente la hoja de instrucciones antes del primer uso.

Ni el cable interior ni el cable exterior flexible de esta lámpara deben ser sustituidos; si el cable se daña, la lámpara de pie debe ser desechada.

NL

---

Alleen voor binnengebruik.

Belangrijke informatie om te bewaren. Aandachtig lezen voor het eerste gebruik.

De soepele buitenkabel of het snoer van deze lamp kan niet worden vervangen; als de kabel beschadigd is, moet de lamp worden vernietigd.

PT

---

Apenas para utilização em interiores.

Informações importantes que é conveniente guardar. Ler atentalente antes da primeira utilização.

O cabo exterior flexível ou o fio deste candeeiro não pode ser substituído; se o cabo estiver danificado, o candeeiro tem de ser eliminado.

IT

---

Solo per uso interno.

Informazioni da conservare. Leggere attentamente le istruzioni prima del primo utilizzo.

Il cavo o il cavo esterno flessibile di questo apparecchio non possono essere sostituiti; se il cavo è danneggiato, l'apparecchio deve essere distrutto.

FR

### Instructions d'installation

Le câble que vous avez acheté est à utiliser avec une applique murale non électrifiée. L'applique non électrifiée n'est pas fournie avec le câble.

À monter par un adulte.

ATTENTION : avant de procéder au montage, il est impératif de couper le circuit électrique.

Le choix des vis dépend du matériau dans lequel elles doivent être fixées. Utiliser le type de vis et de chevilles adaptées au matériau. Vis et chevilles non incluses. Avant de percer, veuillez vous assurer qu'aucun tuyau ou câble ne soit présent à l'endroit du perçage.

Assemblez ensuite l'article en suivant l'ordre défini par la numérotation.

### Conseils d'utilisation / consignes de sécurité

Respecter l'ampoule recommandée.

La distance séparant l'ampoule de l'abat-jour doit être d'au moins 30 mm.

Pour réduire le risque d'étranglement, le câblage souple doit être fixé efficacement au mur si le câblage se situe dans le volume d'accessibilité au toucher.

UK

### Installation Instructions

The cable you have purchased is for use with a non-electrified wall light. The non-electrified wall light is not supplied with the cable.

To be fitted by an adult.

CAUTION: before fitting, the electrical circuit must be disconnected.

The choice of screws depends on the material into which they are to be fixed. Use the correct type of screw and plug for the material. Screws and dowels not included. Before drilling, please ensure that there are no pipes or cables in the area to be drilled.

Then assemble the item in the order indicated by the numbering.

### Instructions for use / safety instructions

Use the recommended bulb.

The distance between the bulb and the lampshade must be at least 30 mm.

To reduce the risk of strangulation, the flexible wiring must be effectively fixed to the wall if the wiring is located in the area accessible to touch.

DE

### Installationsanweisungen

Das von Ihnen gekaufte Kabel ist für die Verwendung mit einer nicht elektrifizierten Wandleuchte vorgesehen. Die nicht elektrifizierte Wandleuchte ist nicht im Lieferumfang des Kabels enthalten.

Von einem Erwachsenen zu montieren.

ACHTUNG: Vor der Montage muss der Strom unbedingt abgestellt werden.

Die Wahl der Schrauben hängt von dem Material ab, in dem sie befestigt werden sollen. Verwenden Sie den für das Material geeigneten Typ von Schrauben und Dübeln. Schrauben und Dübel sind nicht enthalten.

Vergewissern Sie sich bitte vor dem Bohren, dass sich an der Bohrstelle kein Rohr oder Kabel befindet.

Bauen Sie den Artikel dann, wie durch die Reihenfolge der Nummerierung vorgegeben, zusammen.

### Tipps zur Verwendung / Sicherheitshinweise

Verwenden Sie die empfohlene Glühbirne.

Der Abstand zwischen der Glühbirne und dem Lampenschirm sollte mindestens 30 mm betragen.

Wenn das Kabel sich in greifbarer Nähe befindet, muss der flexible Kabelsatz fest an der Wand befestigt werden, um eine Strangulationsgefahr zu verhindern.

ES

### Instrucciones de instalación

El cable que ha adquirido es para utilizarlo con un aplique no electrificado. El aplique no electrificado no se suministra con el cable.

Montaje a cargo de un adulto.

ATENCIÓN: antes del montaje, debe desconectarse el circuito eléctrico.

La elección de los tornillos depende del material en el que vayan a fijarse. Utilice el tipo de tornillo y taco adecuados para el material. Tornillos y tacos no incluidos. Antes de taladrar, asegúrese de que no haya tuberías ni cables en la zona a taladrar. A continuación, monte el artículo en el orden indicado por la numeración.

### Instrucciones de uso / instrucciones de seguridad

Utilice la bombilla recomendada.

La distancia entre la bombilla y la pantalla debe ser de al menos 30 mm.

Para reducir el riesgo de estrangulamiento, el cableado flexible fijarse eficazmente a la pared si el cableado está situado en la zona accesible al tacto.

**Installatie-instructies**

De kabel die je hebt gekocht, is bedoeld voor gebruik met een niet-geëlektrificeerde wandlamp. De niet-geëlektrificeerde wandlamp wordt niet geleverd met de kabel.

Te monteren door een volwassene.

LET OP: voor montage moet het elektrische circuit worden uitgeschakeld.

De keuze van de schroeven hangt af van het materiaal waarin ze moeten worden bevestigd. Gebruik het juiste type schroef en plug voor het materiaal. Schroeven en pluggen niet inbegrepen. Controleer voor het boren of er zich geen leidingen of kabels in het te boren gebied bevinden.

Zet het artikel vervolgens in elkaar in de volgorde die wordt aangegeven door de nummering.

**Instructies voor gebruik / veiligheidsinstructies**

Gebruik de aanbevolen gloeilamp.

De afstand tussen de lamp en de lampenkap moet minstens 30 mm zijn.

Om het risico op wurging te verminderen, moet flexibele bekabeling stevig aan de muur worden bevestigd als de bekabeling zich binnen het aanraakgebied bevindt.

**Instruções de instalação**

O cabo que adquiriu destina-se a ser utilizado com um candeeiro de parede não electrificado. O candeeiro de parede não electrificado não é fornecido com o cabo.

A montagem deve ser efectuada por um adulto.

ATENÇÃO: antes da montagem, o circuito eléctrico deve ser desligado.

A escolha dos parafusos depende do material em que vão ser fixados. Utilizar o tipo de parafuso e de bucha adequados ao material.

Parafusos e buchas não incluídos. Antes de perfurar, certifique-se de que não existem tubos ou cabos na zona a perfurar.

Em seguida, montar o artigo pela ordem indicada pela numeração.

**Instruções de utilização / instruções de segurança**

Utilizar a lâmpada recomendada.

A distância entre a lâmpada e o abajur deve ser de, pelo menos, 30 mm.

Para reduzir o risco de estrangulamento, a cablagem flexível deve ser eficazmente fixada à parede se a cablagem estiver localizada na área acessível ao toque.

**Istruzioni per l'installazione**

Il cavo acquistato è destinato all'utilizzo di un'applicazione non elettrificata. L'applicazione non elettrificata non viene fornita con il cavo.

Deve essere montato da un adulto.

ATTENZIONE: prima del montaggio, il circuito elettrico deve essere scollegato.

La scelta delle viti dipende dal materiale in cui devono essere fissate. Utilizzare il tipo di vite e di tassello corretto per il materiale. Viti e tasselli non inclusi. Prima di forare, assicurarsi che non vi siano tubi o cavi nell'area da forare.

Assemblare quindi l'articolo nell'ordine indicato dalla numerazione.

**Istruzioni per l'uso / istruzioni di sicurezza**

Utilizzare la lampadina consigliata.

La distanza tra la lampadina e il paralume deve essere di almeno 30 mm.

Per ridurre il rischio di strangolamento, il cablaggio flessibile deve essere fissato efficacemente alla parete se il cablaggio si trova in una zona accessibile al tatto.

Français



Le pictogramme de la poubelle barrée indique que le produit doit faire l'objet d'un tri. Il doit être recyclé conformément à la réglementation environnementale locale en matière de déchets. En triant les produits portant ce pictogramme, vous contribuez à réduire le volume des déchets incinérés ou enfouis, et à diminuer tout impact négatif sur la santé humaine et l'environnement.

English



The crossed-out wheeled bin symbol indicates that the item should be disposed of separately from household waste. The item should be handed in for recycling in accordance with local environmental regulations for waste disposal. By separating a marked item from household waste, you will help reduce the volume of waste sent to incinerators or land-fill and minimize any potential negative impact on human health and the environment.

Deutsch



Das Symbol mit der durchgestrichenen Abfalltonne bedeutet, dass das Produkt getrennt vom Haushaltsabfall entsorgt werden muss. Das Produkt muss gem. Der örtlichen Entsorgungsvorschriften der Wiederverwertung zugeführt werden. Durch separate Entsorgung des Produkts trägst du zur Minderung des Verbrennungs- oder Deponieabfalls bei und reduzierst eventuelle negative Einwirkungen auf die menschliche Gesundheit und die Umwelt.

Nederlands



Het symbool met de doorgestreepte vuilnisbak op wieltjes geeft aan dat het product gescheiden van het huishoudelijk afval moet worden aangeboden. Het product moet worden ingeleverd voor recycling in overeenstemming met de plaatselijke milieuvoorschriften voor afvalverwerking. Door producten met dit symbool te scheiden van het huishoudelijk afval, help je de hoeveelheid afval naar verbrandingsovens of stortplaatsen te verminderen en eventuele negatieve invloeden op de volksgezondheid en het milieu te minimaliseren.

Español



La imagen del cubo de basura tachado indica que el producto no debe formar parte de los residuos habituales del hogar. Se debe reciclar según la normativa local medioambiental de eliminación de residuos. Cuando separas los productos que llevan esta imagen, contribuyes a reducir el volumen de residuos que se incineran o se envían a vertederos y minimizas el impacto negativo sobre la salud y el medio ambiente.

Português



O símbolo do caixote do lixo com o sinal de proibição indica que esse artigo deve ser separado dos resíduos domésticos convencionais. Deve ser entregue para reciclagem de acordo com as regulamentações ambientais locais para tratamento de resíduos. Ao separar um artigo assinalado dos resíduos domésticos, ajuda a reduzir o volume de resíduos enviados para os incineradores ou aterros, minimizando o potencial impacto negativo na saúde pública e no ambiente.

Italiano



Il simbolo del cassonetto barrato indica che il prodotto non può essere eliminato con i comuni rifiuti domestici. Il prodotto dev'essere riciclato nel rispetto delle norme ambientali locali per lo smaltimento dei rifiuti. Separando un prodotto contrassegnato da questo simbolo dai rifiuti domestici, aiuterai a ridurre il volume dei rifiuti destinati agli inceneritori o alle discariche, minimizzando così qualsiasi possibile impatto negativo sulla salute umana e sull'ambiente.