



TP150U

Wooden Easel Accessory Accessoire de Chevalet en Bois

Holzstaelei Zubehör • Caballete de Madera Accesorio
Accessorio per Cavalletto in Legno

Contents • Contenu

Inhalt • Contenido • Contenuti

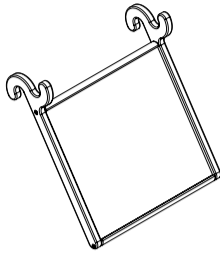

WP2042 x1

MI7682 x1

MW1200 x1

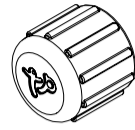

PM2046 x2

Dimensions • Dimensions

Maße • Dimensiones • Dimensioni

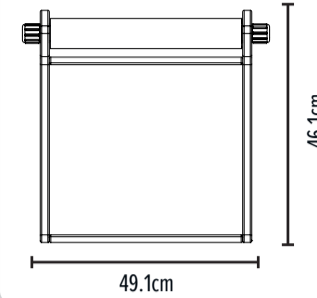

49.1cm

46.1cm

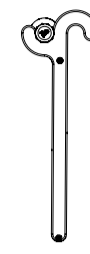

15.4cm

18+

MONTHS / MOIS
MONATE / MESES / MESI

WARNING:
ADULT ASSEMBLY REQUIRED

1

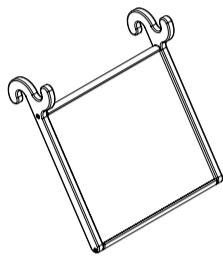

WP2042 x1

MI7682 x1

MW1200 x1



PM2046 x2

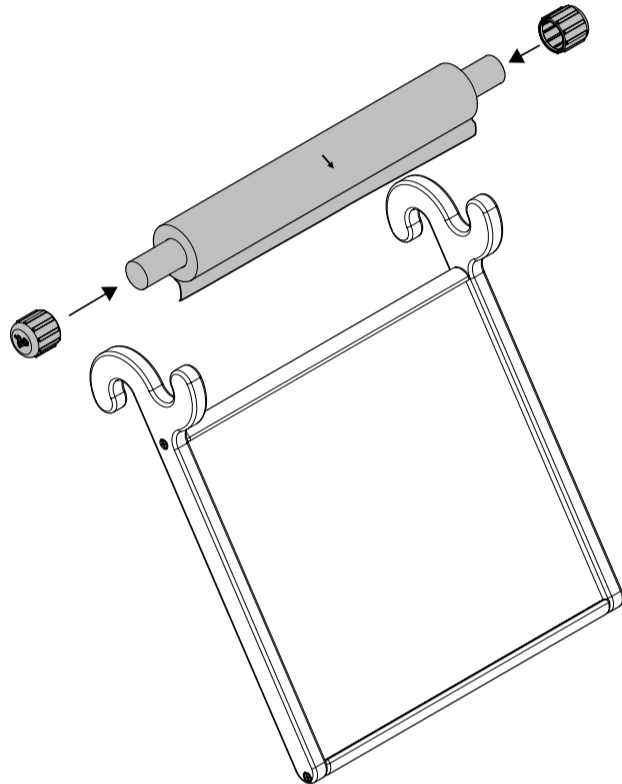

2

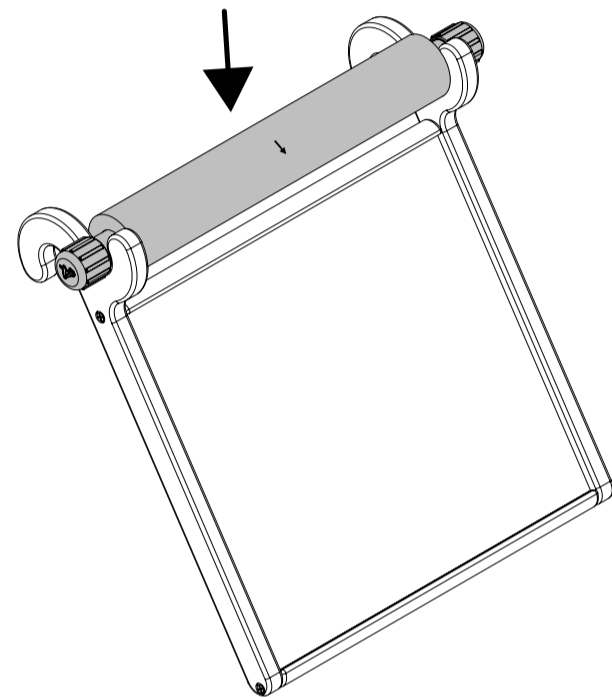

3

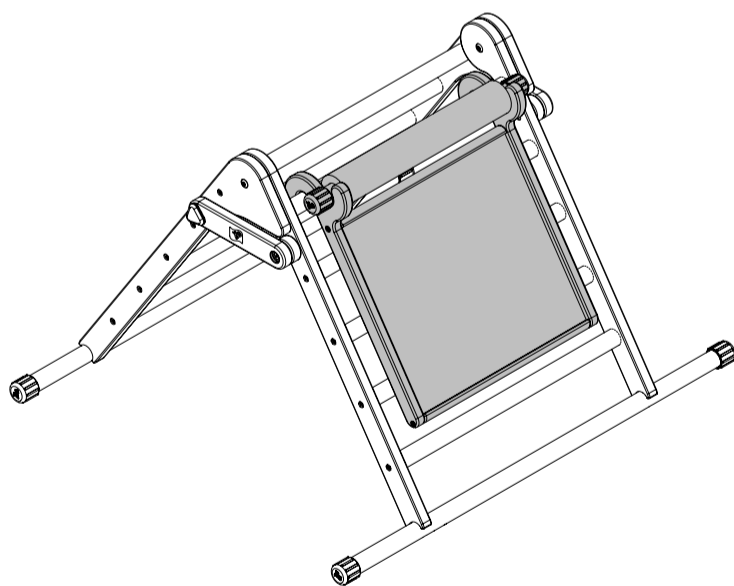

TP162U - Wooden Climbing Triangle Triangle D'Escalade

TP Active-Tots Kletterdreieck aus Holz
TP Active-Tots Triángulo de escalada de madera
Triangolo da arrampicata in legno Active-Tots TP

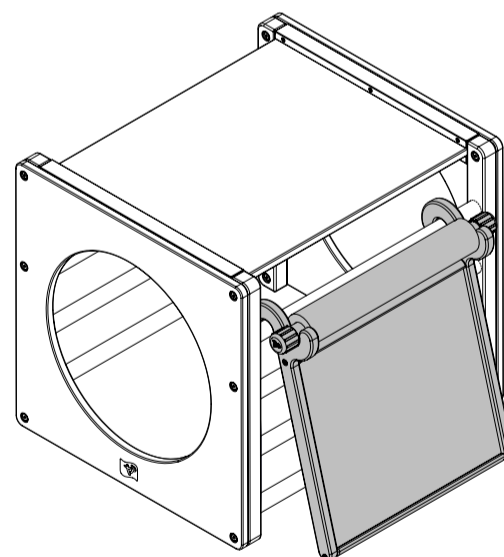

TP165U - Wooden Climbing Cube Cube D'Escalade

TP Active-Tots Kletterwürfel aus Holz
TP Active-Tots Cubo de escalada de madera
Cubo da arrampicata in legno Active-Tots TP

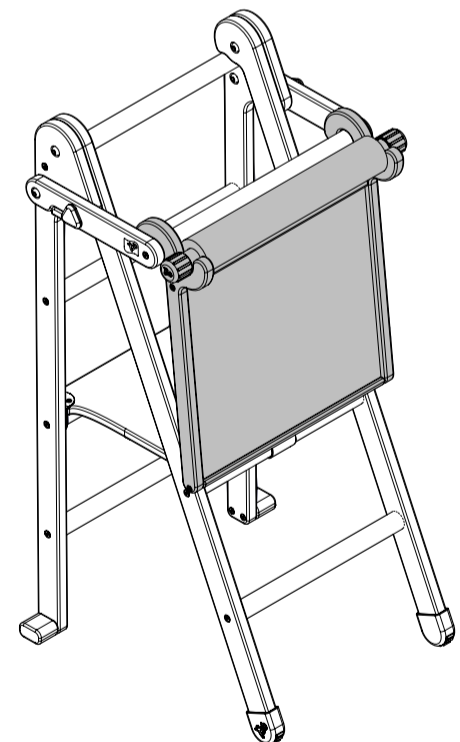

TP151 - Wooden Helper Tower Tour D'observation Pliante en Bois

TP Active-Tots Klappbarer Holzturn für den Innenbereich
TP Active-Tots Torre Auxiliar Plegable de Madera Para Interiores
Torre di Aiuto Pieghevole in Legno per Interni Active-Tots TP

We reserve the right to alter the specification on this product without prior notice. The TP logo is a UK Registered trademark • Nous nous réservons le droit de modifier les spécifications de ce produit sans préavis. Le logo TP est une marque déposée au Royaume-Uni • Wir behalten uns das Recht vor, die Spezifikation dieses Produkts ohne vorherige Ankündigung zu ändern. Das TP-Logo ist eine im Vereinigten Königreich eingetragene Marke • Nos reservamos el derecho de modificar las especificaciones de este producto sin previo aviso. El logotipo de TP es una marca registrada en el Reino Unido • Ci riserviamo il diritto di modificare le specifiche di questo prodotto senza preavviso. Il logo TP è un marchio registrato nel Regno Unito.

Robovision Ltd t/a TP Toys protects their unique designs worldwide with patents and design registrations. For full information on the intellectual property relating to TP products please visit www.tptoys.com/intellectualproperty

Robovision Ltd t/a TP Toys protège ses conceptions uniques dans le monde entier avec des brevets et des enregistrements de conception. Pour des informations complètes sur la propriété intellectuelle relative aux produits TP, veuillez visiter www.tptoys.com/intellectualproperty

Robovision Ltd t/a TP Toys
Unit 11, Enterprise Way, Flitwick,
Bedfordshire, MK45 5BX, England, UK

UK: help@tptoys.com

EU: sav@tptoys.fr

www.tptoys.com

Mookie France
Espace Mistral B, 375 avenue du Mistral
13600 La Ciotat, France

Robovision Ltd t/a TP Toys protects their unique designs worldwide with patents and design registrations.

For full information on the intellectual property relating to TP products please visit www.tptoys.com/intellectualproperty

⚠️ WARNINGS!

USA AU EN

- REMOVE ALL PACKAGING BEFORE GIVING TO YOUR CHILDREN
- THIS PRODUCT IS SUITABLE FOR USE BY CHILDREN AGED 18+ MONTHS
- THIS PRODUCT CONTAINS COMPONENTS THAT HAVE SMALL PARTS AND SHARP POINTS. IT IS NOT SUITABLE FOR CHILDREN UNDER 36 MONTHS UNTIL FULLY ASSEMBLED
- INSPECT THOROUGHLY BEFORE EACH USE, TIGHTEN ANY LOOSENING HARDWARE
- ONLY USE UNDER ADULT SUPERVISION
- ONLY FOR DOMESTIC USE
- ADULT SUPERVISION REQUIRED
- NEVER POSITION AND NEAR ANY HOT SURFACE SUCH AS ELECTRICAL OR GAS STOVE
- TOY MUST BE ASSEMBLED BY AN ADULT BEFORE USE

- CHILDREN MUST NOT USE THIS PRODUCT UNTIL PROPERLY INSTALLED
- PLEASE RETAIN THIS INFORMATION FOR FUTURE REFERENCE
- WIPE CLEAN ONLY

INSTRUCTIONS FOR ASSEMBLY, MAINTENANCE AND SAFE USE. PLEASE RETAIN THIS INFORMATION FOR FUTURE REFERENCE.

1. Remove all packaging before giving to your children.
2. Equipment should be checked by an adult at the beginning of each season and at regular intervals during the usage season to ensure it is safe. Pay special attention to all connections and fastenings.
3. Parts may need to be replaced if they show signs of wear and tear. Replace any defective parts in accordance with these instructions.
4. Due to the natural characteristics of timber, it is vital to check your playframe regularly for splintering, lifting of surface layers of wood or exposure of rough wood. Affected areas must be rubbed down using coarse sandpaper to restore a smooth, safe surface.
5. Any changes to this toy eg changing or adding an accessory, must be done in accordance with our instructions. Failure to do this will render your guarantee null and void and may make your product unsafe.
6. Ensure children's clothing is appropriate for the play activity.
7. Never place toys near a fire or hot surfaces such as electrical or gas stove.
8. The age recommendation for this product is clearly stated on the packaging and in these instructions. Please adhere to it at all times. Adult supervision is required at all times to ensure children play safely.
9. When you dispose of this equipment please do so responsibly.

⚠️ ATTENTION!

FR

- RETIREZ TOUT L'EMBALLAGE AVANT DE LE DONNER À VOS ENFANTS
- CE PRODUIT CONVIENT AUX ENFANTS ÂGÉS DE 18 MOIS
- CE PRODUIT CONTIENT DES COMPOSANTS QUI ONT DE PETITES PIÈCES ET DES POINTES ACÉRÉES. IL NE CONVIENT PAS AUX ENFANTS DE MOINS DE 36 MOIS TANT QU'IL N'EST PAS ENTièrement ASSEMBLÉ
- INSPECTER MINUTIEUSEMENT LE PRODUIT AVANT CHAQUE UTILISATION ET RESERRER LES PIÈCES QUI SE DESSERRENT.
- N'UTILISER QUE SOUS LA SURVEILLANCE D'UN ADULTE
- UNIQUEMENT POUR UN USAGE DOMESTIQUE LA SURVEILLANCE D'UN ADULTE EST REQUISE
- NE JAMAIS PLACER LE JOUET À PROXIMITÉ D'UNE SURFACE CHAUDE TELLE QU'UNE CUISINIÈRE ÉLECTRIQUE OU À GAZ.

- LE JOUET DOIT ÊTRE ASSEMBLÉ PAR UN ADULTE AVANT D'ÊTRE UTILISÉ
- LES ENFANTS NE DOIVENT PAS UTILISER CE PRODUIT TANT QU'IL N'EST PAS CORRECTEMENT INSTALLÉ
- LE JOUET DOIT ÊTRE ASSEMBLÉ PAR UN ADULTE AVANT D'ÊTRE UTILISÉ
- LES ENFANTS NE DOIVENT PAS UTILISER CE PRODUIT TANT QU'IL N'EST PAS CORRECTEMENT INSTALLÉ
- VEUILLEZ CONSERVER CES INFORMATIONS POUR TOUTE RÉFÉRENCE ULTÉRIEURE
- NETTOYER UNIQUEMENT AVEC UN CHIFFON

CONSIGNES D'ASSEMBLAGE, D'ENTRETIEN ET D'UTILISATION POUR ÉVITER LE DANGER. VEUILLEZ CONSERVER CES INFORMATIONS AFIN DE POUVOIR VOUS Y RÉFÉRER PLUS TARD.

1. Retirer tout l'emballage avant de donner ce produit à son enfant.
2. L'installation doit être vérifiée par un adulte au début de chaque saison et à un intervalle régulier au fur et à mesure de son utilisation pendant la saison pour garantir que son utilisation est sûre. Faire bien attention à toutes les attaches et fixations.
3. En cas d'usure, certaines pièces pourraient avoir à être remplacées. Remplacer toute pièce défectueuse conformément à ces consignes.
4. En raison des caractéristiques naturelles du bois, il est essentiel de vérifier la structure du jeu régulièrement afin de s'assurer qu'il n'y ait pas d'éclats et que les couches supérieures ne se soulèvent pas ou que le bois brut ne soit pas exposé. Les zones touchées doivent être frottées avec du papier de verre à grain élevé afin de recréer une surface lisse et sûre.
5. Toute modification apportée à ce jouet (changement ou ajout d'un accessoire, etc.) doit être effectuée conformément à nos consignes. Si ce point n'est pas respecté, cela pourrait entraîner la nullité de la garantie du produit et rendre le produit dangereux.
6. Veiller à ce que les vêtements de l'enfant soient appropriés pour jouer.
7. Ne jamais placer les jouets près d'un feu.
8. L'âge recommandé pour utiliser ce produit est indiqué clairement sur l'emballage et dans ces consignes. Veiller à les respecter à tout moment. La surveillance d'un adulte est requise à tout moment pour garantir que les enfants jouent en toute sécurité.
9. Jeter cet équipement de manière responsable.

⚠️ ACHTUNG!

DE

- ENTFERNEN SIE DIE GESAMTE VERPACKUNG, BEVOR SIE ES IHREN KINDERN GEBEN
- DIESES PRODUKT IST FÜR KINDER AB 18 MONATEN GEEIGNET
- DIESES PRODUKT ENTHÄLT KOMPONENTEN, DIE KLEINE TEILE UND SCHARFE SPITZEN HABEN. ES IST NICHT FÜR KINDER UNTER 36 MONATEN GEEIGNET, SOLANGE ES NICHT VOLLSTÄNDIG ZUSAMMENGEBAUT IST
- ÜBERPRÜFEN SIE DAS PRODUKT VOR JEDEM GEBRAUCH GRÜNDLICH UND ZIEHEN SIE ALLE SICH LÖSENDEN TEILE FEST.
- NUR UNTER AUFSICHT VON ERWACHSENEN VERWENDEN
- NUR FÜR DEN HAUSGEBRAUCH UNTER AUFSICHT VON ERWACHSENEN

- NIEMALS IN DER NÄHE VON HEISSEN OBERFLÄCHEN WIE ELEKTRO- ODER GASHERDEN AUFSTELLEN
- DAS SPIELZEUG MUSS VOR DEM GEBRAUCH VON EINEM ERWACHSENEN ZUSAMMENGEBAUT WERDEN.
- KINDER DÜRFEN DIESES PRODUKT ERST BENUTZEN, WENN ES ORDNUNGSGEMÄSS MONTIERT IST.
- KINDER DÜRFEN DIESES PRODUKT ERST BENUTZEN, WENN ES ORDNUNGSGEMÄSS INSTALLIERT IST
- BITTE BEWAHREN SIE DIESE INFORMATIONEN ZUM SPÄTEREN NACHSCHLAGEN AUF.
- NUR DURCH ABWISCHEN REINIGEN

Zusammenbau-, Wartungs- und Gebrauchsanweisungen. Bitte diese Informationen zu späteren Bezugnahme aufbewahren.

1. Alle Verpackungen entfernen, bevor Ihre Kinder das Produkt erhalten oder damit spielen dürfen.
2. Geräte sollte zu Beginn jeder Saison sowie regelmäßig während der Gebrauchssaison von einem Erwachsenen überprüft werden, um Ihre Sicherheit zu gewährleisten. Besonders auf alle Verbindungen und Befestigungen achten.
3. Teile müssen bei Abnutzungserscheinungen u. U. Ersetzt werden. Alle fehlerhaften Teile gemäß diesen Anleitungen ersetzen.
4. Aufgrund der natürlichen Eigenschaften von Holz ist es sehr wichtig, Ihren Spielrahmen regelmäßig auf Splitter sowie abgehobene Oberflächen und raues Holz zu überprüfen. Betroffene Bereiche mit grobem Schleifpapier abschmirgeln, um wieder eine glatte, sichere Oberfläche zu schaffen.
5. Bei allen Änderungen des Spielzeugs, z. B. Auswechseln oder Hinzufügen von Zubehör, unsere Anleitungen befolgen. Nichtbeachtung führt zum Erlöschen Ihrer Garantie und kann bedeuten, dass Ihr Produkt nicht länger sicher ist.
6. Für die Spielaktivität geeignete Kinderkleidung wählen.
7. Niemals Spielzeug in der Nähe von Feuer aufstellen.
8. Das empfohlene Alter für dieses Produkt ist deutlich auf der Verpackung und in diesen Anleitungen angegeben. Bitte sich stets daran halten. Aufsicht durch Erwachsene ist stets erforderlich, um die Sicherheit von Kindern beim Spielen zu gewährleisten.
9. Bitte dieses Gerät verantwortungsvoll entsorgen.

⚠️ AVISO!

ES

- RETIRE TODO EL EMBALAJE ANTES DE DÁRSELO A SUS NIJOS
- ESTE PRODUCTO ES ADECUADO PARA NIÑOS A PARTIR DE 18 MESES
- ESTE PRODUCTO CONTIENE COMPONENTES QUE TIENEN PIEZAS PEQUEÑAS Y PUNTAS AFILADAS. NO ES APTO PARA NIÑOS MENORES DE 36 MESES HASTA QUE ESTÉ COMPLETAMENTE MONTADO
- COMPRUEBE BIEN EL PRODUCTO ANTES DE CADA USO Y APIRIETE LAS PIEZAS QUE SE AFLOJEN.
- UTILIZAR SÓLO BAJO LA SUPERVISIÓN DE UN ADULTO
- PARA USO DOMÉSTICO SÓLO BAJO LA SUPERVISIÓN DE UN ADULTO

- NUNCA LO COLOQUE CERCA DE SUPERFICIES CALIENTES COMO COCINAS ELÉCTRICAS O DE GAS
- EL JUGUETE DEBE SER MONTADO POR UN ADULTO ANTES DE SU USO.
- LOS NIÑOS NO DEBEN UTILIZAR ESTE PRODUCTO HASTA QUE HAYA SIDO MONTADO CORRECTAMENTE.
- GUARDE ESTA INFORMACIÓN PARA FUTURAS CONSULTAS.
- LIMPIAR SÓLO CON UN PAÑO

Instrucciones de montaje, mantenimiento y uso seguro. Guardar esta información para poder consultarla en un futuro.

1. Retirar todo el embalaje antes de entregar este juguete al niño o permitir que juegue con este producto.
2. El equipo deberá ser examinado por un adulto al principio de cada temporada, y a intervalos regulares durante la temporada de uso, para cerciorarse de que sea seguro. Prestar atención especialmente a todas las conexiones y fijaciones.
3. Es posible que haya que cambiar las piezas si muestran indicios de desgaste. Sustituir las piezas que estén dañadas o defectuosas de acuerdo con estas instrucciones.
4. Debido a las características naturales de la madera, es imprescindible revisar el armazón con regularidad por si estuviera astillado, se hubiera deslaminado la superficie de la madera, o hubieran quedado expuestas las asperezas. Las áreas afectadas deben lijarse con lija gruesa para restaurar la superficie y volver a dejarla lisa y segura.
5. Todos los cambios efectuados a este producto

- (p. ej. añadir un accesorio), deben llevarse a cabo de acuerdo con nuestras instrucciones. De lo contrario, la garantía quedará invalidada y es posible que no resulte seguro utilizar el producto.
6. Asegúrese de que los niños lleven ropa adecuada a la actividad.
7. No colocar nunca los juguetes cerca de hogueras o llamas.
8. La edad recomendada para este producto se indica claramente en el embalaje y en estas instrucciones. Observe esta recomendación en todo momento. Es necesaria la supervisión de un adulto en todo momento para garantizar que los niños jueguen de forma segura.
9. Retire y desheche el embalaje no deseado.

⚠️ AVERTISSEMENT!

IT

- RIMUOVERE TUTTI GLI IMBALLAGGI PRIMA DI DARLO AI BAMBINI.
- QUESTO PRODOTTO È ADATTO A BAMBINI DA 18 MESI IN SU.
- QUESTO PRODOTTO CONTIENE COMPONENTI CON PARTI PICCOLE E PUNTE AFFILATE. NON È ADATTO A BAMBINI DI ETÀ INFERIORE A 36 MESI FINCHÉ NON È COMPLETAMENTE ASSEMBLATO.
- CONTROLLARE ACCURATAMENTE IL PRODOTTO PRIMA DI OGNI UTILIZZO E SERRARE LE PARTI CHE SI ALLENTANO.
- UTILIZZARE SOLO SOTTO LA SUPERVISIONE DI UN ADULTO
- PER USO DOMESTICO SOLO SOTTO LA SUPERVISIONE DI UN ADULTO

- NON COLLOCARE MAI VICINO A SUPERFICI CALDE COME FORNELLI ELETTRICI O A GAS
- IL GIOCATTOLO DEVE ESSERE ASSEMBLATO DA UN ADULTO PRIMA DELL'USO.
- I BAMBINI NON DEVONO USARE QUESTO PRODOTTO FINCHÉ NON È STATO ASSEMBLATO CORRETTAMENTE.
- CONSERVARE QUESTE INFORMAZIONI PER RIFERIMENTO FUTURO.
- PULIRE SOLO CON UN PANNINO

Istruzioni per il montaggio, la manutenzione e l'utilizzo sicuro. Conservare queste informazioni per consultazioni future.

1. Eliminare la confezione prima di dare il giocattolo ai bambini o permettere loro di utilizzarlo.
2. L'attrezzatura deve essere ispezionata da un adulto all'inizio di ogni stagione e a intervalli regolari durante la stagione d'uso per garantirne la sicurezza. Prestare particolare attenzione a tutti i collegamenti e gli agganci.
3. Potrebbe essere necessario sostituire le parti se presentano segni di usura. Sostituire eventuali parti difettose in conformità a queste istruzioni.
4. Per via delle caratteristiche naturali del legno, è essenziale ispezionare la struttura per controllare che non vi siano schegge, strati di legno superficiale staccati o legno grezzo esposto. Le aree interessate devono essere levigate con della carta vetrata per rendere la superficie liscia e sicura.
5. Ogni modifica a questo giocattolo (ad es. la sostituzione o aggiunta di un accessorio) deve essere fatta in base alle nostre istruzioni. La mancata osservanza di queste istruzioni renderà nulla la garanzia e potrebbe compromettere la sicurezza del prodotto.
6. Assicurarsi che i bambini indossino abiti consoni al gioco.
7. Non posizionare mai i giocattoli vicino al fuoco.
8. L'età raccomandata per questo prodotto è indicata chiaramente sulla confezione e in queste istruzioni. Rispettare sempre le indicazioni fornite. Si richiede sempre la sorveglianza di un adulto per accertarsi che i bambini giochino in modo sicuro.
9. Smaltire il prodotto in modo responsabile.

⚠️ WAARSCHUWING!

NL

- VERWIJDER ALLE VERPAKKING VOORDAT U HET PRODUCT AAN UW KINDEREN GEEFT
- DIT PRODUCT IS GESCHIKT VOOR KINDEREN VAN 18 MAANDEN EN OUDER
- DIT PRODUCT BEVAT ONDERDELEN MET KLEINE ONDERDELEN EN SCHERPE PUNTEN. HET IS NIET GESCHIKT VOOR KINDEREN JONGER DAN 36 MAANDEN TOTDAT HET VOLLEDIG IN ELKAAR IS GEZET.
- CONTROLEER HET PRODUCT GRONDIG VOOR ELK GEBRUIK EN DRAA ONDERDELEN DIE LOSKOMEN VAST.
- ALLEEN GEBRUIKEN ONDER TOEZICHT VAN EEN VOLWASSENEN
- ALLEEN VOOR HUISHOUDELIJK GEBRUIK

- ALLEEN VOOR HUISHOUDELIJK GEBRUIK ONDER TOEZICHT VAN EEN VOLWASSENEN
- PLAATS HET NOOIT IN DE BUURT VAN HETE OPPERVLAKKEN ZOALS ELEKTRISCHE OF GASFORNUIZEN
- HET SPEELGOED MOET VOOR GEBRUIK DOOR EEN VOLWASSENEN IN ELKAAR WORDEN GEZET.
- KINDEREN MOGEN DIT PRODUCT PAS GEBRUIKEN NADAT HET OP DE JUISTE MANIER IN ELKAAR IS GEZET.
- BEWAAR DEZE INFORMATIE VOOR TOEKOMSTIG GEBRUIK.
- ALLEEN SCHOONVEGEN

Instructies voor montage, onderhoud en een veilig gebruik. Berg deze aanwijzingen goed op, mocht u ze later willen raadplegen.

1. Verwijder alle verpakkingsmateriaal voordat u het product aan kinderen geeft of ze met het product laat spelen.
2. De apparatuur moet aan het begin van elk seizoen en periodiek tijdens gebruiksmomenten worden gecontroleerd om te waarborgen dat deze veilig is. Besteed extra aandacht aan alle verbindingen en bevestigingen.
3. Als onderdelen tekenen van slijtage vertonen, kan het nodig zijn deze te vervangen. Vervang defecte onderdelen in overeenstemming met deze handleiding.
4. Door de natuurlijke eigenschappen van hout is het belangrijk het frame van het speelgoed regelmatig te controleren op splinters, loslaten van openvakkige houtlagen of blootstelling van het ruwe hout. Betrokken gebieden moeten worden opgeruimd met ruw schuurpapier om het oppervlak te herstellen en het glad en veilig te maken.
5. Enige wijziging aan dit speelgoed zoals het veranderen of toevoegen van toebehoren, moet worden uitgevoerd in overeenstemming met onze handleiding. Als dit niet gebeurt, komt de garantie te vervallen en kan het product onveilig worden.
6. Controleer of de kleding van kinderen geschikt is voor de spelactiviteit.
7. Plaats speelgoed nooit in de buurt van open vuur.
8. De leeftijdsaanbeveling voor dit product staat duidelijk aangegeven op de verpakking en in deze handleiding. Houd u hier te allen tijde aan. Toezicht door volwassene(n) is te allen tijde vereist om te waarborgen dat kinderen veilig spelen.
9. Wanneer u deze apparatuur weggooit, doe dit dan op verantwoorde wijze.

⚠️ ADVERTÊNCIA!

PT

- RETIRE TODAS AS EMBALAGENS ANTES DE AS DAR AOS SEUS FILHOS
- ESTE PRODUTO É ADEQUADO PARA CRIANÇAS COM 18 MESES OU MAIS
- ESTE PRODUTO CONTÉM COMPONENTES COM PEÇAS PEQUENAS E PONTAS AFILADAS. NÃO É ADEQUADO PARA CRIANÇAS COM MENOS DE 36 MESES DE IDADE ATÉ ESTAR COMPLETAMENTE MONTADO
- VERIFIQUE CUIDADOSAMENTE O PRODUTO ANTES DE CADA UTILIZAÇÃO E APERTE AS PEÇAS QUE SE SOLTAREM.
- UTILIZAR APENAS SOB A SUPERVISÃO DE UM ADULTO

- PARA USO DOMÉSTICO APENAS SOB A SUPERVISÃO DE UM ADULTO
- NUNCA COLOCAR PERTO DE SUPERFÍCIES QUENTES, COMO FOGÕES ELÉCTRICOS OU A GÁS
- O BRINQUEDO DEVE SER MONTADO POR UM ADULTO ANTES DE SER UTILIZADO.
- AS CRIANÇAS NÃO DEVEM UTILIZAR ESTE PRODUTO ENQUANTO NÃO ESTIVER CORRECTAMENTE MONTADO.
- GUARDE ESTA INFORMAÇÃO PARA REFERÊNCIA FUTURA.
- LIMPAR APENAS COM UM PANO

Instruções de montagem, manutenção e utilização segura. Retire todo o material de embalagem antes de dar este brinquedo à criança.

1. Retire todas as peças de embalagem antes de dar este produto à criança ou de permitir que a criança brinque com ele.
2. O equipamento deve ser verificado por um adulto no início de cada estação e a intervalos regulares durante a época de utilização para garantir o nível de segurança. Preste especial atenção a todas as ligações e fixações.
3. As peças poderão ter de ser substituídas se exibirem sinais de desgaste ou deterioração. Substitua todas as peças danificadas em conformidade com estas instruções.
4. Devido às características naturais da madeira, é vital verificar a estrutura regularmente quanto a fragmentação, elevação das camadas superficiais da madeira ou áreas de madeira áspera exposta. As áreas afetadas devem ser tratadas com uma lixa grossa de forma a restaurar a suavidade e segurança da superfície.
5. Qualquer alteração a este brinquedo, como mudança ou adição de acessórios, deverá ser feita em conformidade com as nossas instruções. O não cumprimento destas indicações invalidará a garantia e poderá reduzir o nível de segurança do produto.
6. Certifique-se de que o vestuário usado pelas crianças é adequado à atividade.
7. Nunca coloque brinquedos próximo de fogo.
8. A recomendação etária relativa a este produto está claramente identificada na embalagem e nestas instruções. Cumpra-a de forma estrita. Para garantir que as crianças brincam em segurança, é necessário que sejam sempre supervisionadas por adultos.
9. Quando eliminar este produto, faça-o de forma responsável.

⚠️ WARNING!

PL

- PRZED PODANIEM DZIECIOM NALEŻY USUNĄĆ CAŁE OPAKOWANIE
- TEN PRODUKT JEST ODPOWIEDNI DLA DZIECI W WIEKU 18 MIESIĘCY I STARSZYCH
- TEN PRODUKT ZAWIERA ELEMENTY, KTÓRE MAJĄ MAŁE CZĘŚCI I OSTRE ZAKOŃCZENIA. NIE JEST ODPOWIEDNI DLA DZIECI W WIEKU PONIŻEJ 36 MIESIĘCY, DOPÓKI NIE ZOSTANIE W PEŁNI ZMONTOWANY
- PRZED KAŻDYM UŻYCIEM NALEŻY DOKŁADNIE SPRAWDZIĆ PRODUKT I DOKRĘCIĆ WSZYSTKIE POLIOWANE CZĘŚCI.
- UŻYWAĆ WYŁĄCZNIE POD NADZOREM OSOBY DOROSŁEJ

- DO UŻYTKU DOMOWEGO WYŁĄCZNIE POD NADZOREM OSOBY DOROSŁEJ
- NIGDY NIE UMIESZCZAĆ W POBLIŻU GORĄCYCH POWIERZCHNI, TAKICH JAK KUCHENKI ELEKTRYCZNE LUB GAZOWE.
- PRZED UŻYCIEM ZABAWKA MUSI ZOSTAĆ ZMONTOWANA PRZEZ OSOBĘ DOROSŁĄ.
- DZIECI NIE MOGĄ KORZYSTAĆ Z PRODUKTU, DOPÓKI NIE ZOSTANIE ON PRAWIDŁOWO ZMONTOWANY.
- PROSIMY O ZACHOWANIE TYCH INFORMACJI NA PRZYSZŁOŚĆ.
- WYCIERAĆ TYLKO DO CZYSTA

Instrukcja dotyczące montażu, konserwacji oraz bezpiecznego użytkowania. Informacje należy zachować do wykorzystania w przyszłości.

1. Zanim dasz lub pozwolisz dziecku na zabawę tym produktem, usunij wszystkie części opakowania.
2. Dorosły powinien sprawdzić sprzęt każdorazowo przed rozpoczęciem zabawy oraz w regularnych odstępach czasu w sezonie korzystania z tego sprzętu, aby zapewnić bezpieczeństwo. Zwróć szczególną uwagę na wszystkie połączenia i zapięcia.
3. Jeśli części mają oznaki zużycia, mogą wymagać wymiany. Wszelkie uszkodzone części należy wymienić zgodnie z instrukcjami.
4. Ze względu na naturalne cechy drewna, należy regularnie sprawdzać, czy w konstrukcji z belek doszło do rozszczepiania fragmentów drewna, podnoszenia się wierzchnich warstw drewna lub powierzchnia drewna jest nierówna. Takie części należy wyrównać gruboziarnistym papierem ściernym, aby przywrócić gładką powierzchnię, która będzie bezpieczna w użytkowaniu.
5. Dokonywanie wszelkich zmian w tej zabawce, np. wymiana lub dodawanie akcesoriów powinno być wykonywane zgodnie z tymi instrukcjami. W przypadku niezastosowania się, gwarancja zostaje unieważniona, a produkt może nie być bezpieczny do użytku.
6. Należy zadbać, aby odzież dzieci była odpowiednia do danej zabawy.
7. Nigdy nie należy umieszczać zabawek blisko ognia.
8. Zalecenia odnośnie grupy wiekowej, dla której przeznaczony jest ten produkt są jasno określone na opakowaniu i w tych instrukcjach. Należy zawsze stosować się do nich. Przed cały czas wymagany jest dozór osoby dorosłej, aby dopinować, że dzieci bawią się bezpiecznie.
9. Jeśli chcesz wyrzucić ten produkt, zrób to w sposób odpowiedzialny.

AR

⚠️ تحذير!

- يجب تجميع اللعبة بواسطة شخص بالغ قبل الاستخدام.
- يجب ألا يستعمل الأطفال هذا المنتج حتى يتم تجميعه بشكل صحيح.
- يرجى الاحتفاظ بهذه المعلومات للرجوع إليها في المستقبل.
- التنظيف بالمسح فقط

- يجب تجميع اللعبة بواسطة شخص بالغ قبل استخدامها.
- يجب ألا يستعمل الأطفال هذا المنتج حتى يتم تجميعه بشكل صحيح.
- يرجى الاحتفاظ بهذه المعلومات للرجوع إليها في المستقبل.
- تنظيف المنتج جيدًا قبل كل استخدام وقم بإحكام ربط أي أجزاء مفككة.
- استخدم تحت إشراف الكبار فقط
- لا توضع أبدًا بالقرب من الأسطح الساخنة مثل الأفران الكهربائية أو الغازية

تعليمات التركيب والصيانة والاستخدام الآمن يرجى الاحتفاظ بهذه المعلومات للرجوع إليها في المستقبل.

- يجب فحص المعدات من قبل شخص بالغ في بداية كل موسم وعلى فترات منتظمة خلال موسم الاستخدام للتأكد من سلامتها. يجب الانتباه بشكل خاص إلى جميع الوصلات والأربطة. قد تحتاج الأجزاء إلى الاستبدال إذا ظهرت عليها علامات البلى. قم باستبدال أي أجزاء معيبة وفقًا لهذه التعليمات. نظرًا للخصائص الطبيعية للأخشاب، من الضروري فحص إطار اللعب بانتظام للتأكد من عدم وجود تشققات أو رفع طبقات الخشب السطحية أو اكتشاف الخشب الحشن. يجب فرك المناطق المتأثرة باستخدام ورق صنفرة خشن لاستعادة سطح أملس وأمن. أي تغيرات على هذه اللعبة، مثل تغيير أو إضافة ملحق، يجب أن يتم ذلك وفقًا
- إرشاداتنا. عدم القيام بذلك سيجعل ضمانك لانيًا وباطلاً وقد يجعل منتجك غير آمن. تأكد من أن ملابس الأطفال مناسبة لنشاط اللعب.
- لا تضع الألعاب أبدًا بالقرب من النار أو الأسطح الساخنة مثل الكهروا أو موقد الغاز. التوصيات العمرية لهذا المنتج مذكورة

EN Thank you!

Thank you for purchasing this product.

For Customer Service and help with your product please email customerservice@tptoys.com or use the contact us page www.tptoys.com/pages/contact-us

For product guarantee information visit www.tptoys.com/pages/guarantees

For spares & warranty enquiries for your product please visit www.tpspares.com or use the spares contact page www.tpspares.com/pages/contact-us

FR Merci!

Merci d'avoir acheté ce produit.

Pour le service client et l'aide avec votre produit, veuillez envoyer un e-mail à customerservice@tptoys.com ou utilisez la page contactez-nous www.tptoys.com/pages/contact-us

Pour plus d'informations sur la garantie du produit, visitez www.tptoys.com/pages/guarantees

Pour les pièces de rechange et les demandes de garantie pour votre produit, veuillez visiter www.tpspares.com ou utilisez la page de contact des pièces de rechange www.tpspares.com/pages/contact-us

DE Danke schön!

Vielen Dank für den Kauf dieses Produkts.

Für Kundendienst und Hilfe zu Ihrem Produkt senden Sie bitte eine E-Mail an customerservice@tptoys.com oder verwenden Sie die Kontaktseite www.tptoys.com/pages/contact-us

Informationen zur Produktgarantie finden Sie unter www.tptoys.com/pages/guarantees

Für Ersatzteil- und Garantiefanfragen für Ihr Produkt besuchen Sie bitte www.tpspares.com oder verwenden Sie die Ersatzteil-Kontaktseite www.tpspares.com/pages/contact-us

ES ¡Gracias!

Gracias por comprar este producto.

Para servicio al cliente y ayuda con su producto, envíe un correo electrónico a customerservice@tptoys.com o utilice la página de contacto www.tptoys.com/pages/contact-us

Para obtener información sobre la garantía del producto, visite www.tptoys.com/pages/guarantees

Para consultas sobre repuestos y garantía para su producto, visite www.tpspares.com o use la página de contacto de repuestos www.tpspares.com/pages/contact-us

IT Grazie!

Grazie per aver acquistato questo prodotto.

Per assistenza clienti e assistenza con il prodotto, inviare un'e-mail a customerservice@tptoys.com oppure utilizzare la pagina dei contatti www.tptoys.com/pages/contact-us

Per informazioni sulla garanzia del prodotto, visitare www.tptoys.com/pages/guarantees

Per ricambi e garanzia per il tuo prodotto, visita www.tpspares.com o utilizzare la pagina dei contatti di ricambio www.tpspares.com/pages/contact-us



RACCOLTA DIFFERENZIATA. VERIFICA LE DISPOSIZIONI DEL TUO COMUNE.



Adresses sur www.quefairedemesdechets.fr

Made in China