

EDGAR

AM
PM

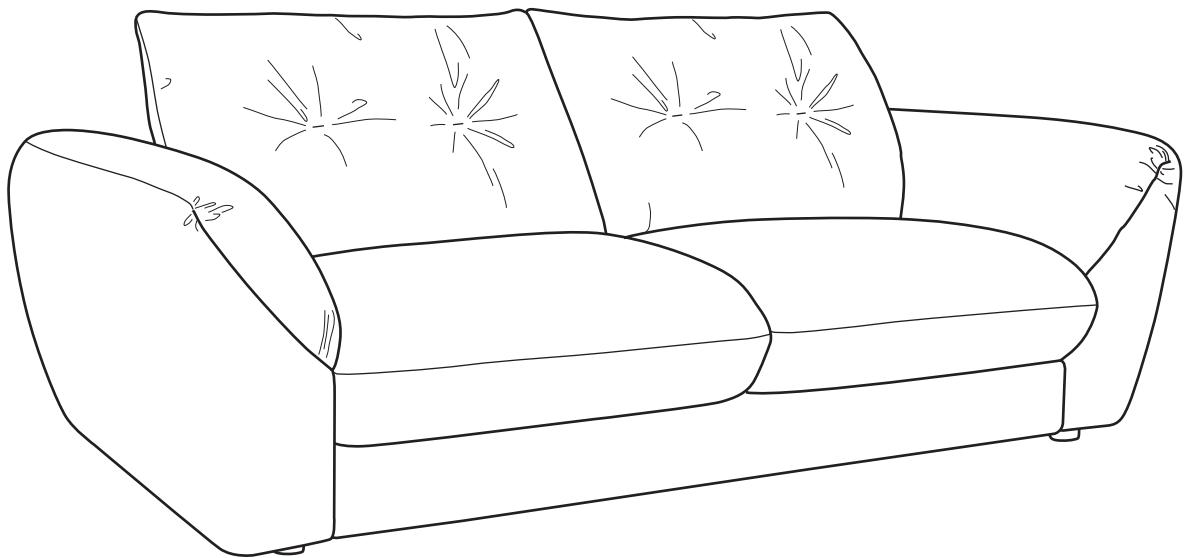

FACILE - EASY
LEICHT - FÁCIL



EAC



INSTRUCTION - CONSEILS - AVERTISSEMENT



EMBALLAGE .

Une fois déballé le canapé, il faut faire attention à l'emballage en polyéthylène: il peut causer étouffement. **TENIR LOIN DES BEBES ET DES ENFANTS.**

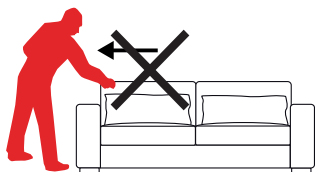

Pour **DEPLACER** le canapé, il faut le prendre à la base et le soulever, il ne faut pas le traîner afin d'éviter des dommages au plancher.

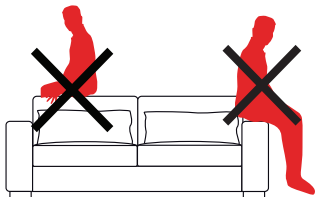

Ne tirez pas le canapé par les coutures des coussins ou des accoudoirs.

Ne pas s'asseoir durement sur le canapé.

Il faut éviter aussi de s'asseoir sur les dossiers et les accoudoirs.

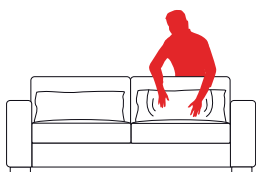

REMODELAGE

A cause du transport, le canapé pourrait avoir des plis et des écrasements: pour remodeler de nouveau les rembourrages et le revêtement, il faut battre à main les parties concernées ou fixer les rembourrages intérieurs en ouvrant les fermetures éclairées.

Par sa nature le polyuréthane peut présenter des différences en souplesse, donc elles sont à considérer différences normales entre une assise/dossier et l'autre. Les rembourrages en plumes naturelles et en flocons - choisies pour leur élevée souplesse – pourraient avoir subi des écrasements, afin de rétablir leur état initial, il faut les mettre en ordre par les mains.



EXPOSITION

Les revêtements en tissu, en microfibre ou en cuir sont sensibles à la lumière et à la chaleur. Pour toutes ces raisons il faudra éviter d'exposer le canapé aux rayons directs du soleil et aux lampes d'élevée puissance ou en proximité des sources de chaleur.

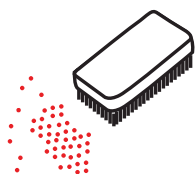

EPOUSSETAGE

Cette opération doit être effectuée régulièrement pour enlever la poussière et éviter qu'elle se dépose en profondeur.

On peut utiliser une brosse à vêtements ou un aspirateur avec une brosse douce. Le brossage régulier permet de réduire les cycles d'entretien et de lavage. Il faut éviter d'utiliser les brosses dures, que risquent d'abîmer la surface du tissu (rupture du fil et peeling) et du cuir (abrasion, perte de consistance).



REMBOURRAGES MISES EN ORDRE

Le rembourrage en polyuréthane a besoin aussi bien d'une période de « rodage », le confort est optimisé après 2 ou 3 mois d'utilisation.

Les coussins en plumes (stérilisée à haute température) doivent être tapés régulièrement pour maintenir l'aspect d'origine.

Afin d'éviter l'écrasement des plumes, causé aussi par l'humidité absorbée, il est recommandé d'aérer les intérieurs des coussins, si possible au soleil, tous les 3 mois pour sécher l'humidité.

Les rembourrages en flocons, en plumes ou mixtes peuvent être sujets aux changements selon l'utilisation et présenter des plis et une variation de volume: il faut donc intervenir régulièrement ainsi que l'aspect du canapé se remodele.

Lorsque c'est possible, il faut inverser régulièrement les coussins du dossier et de l'assise, afin de maintenir le rembourrage souple d'une façon homogène.

UTILISATION DOMESTIQUE EN INTERIEUR

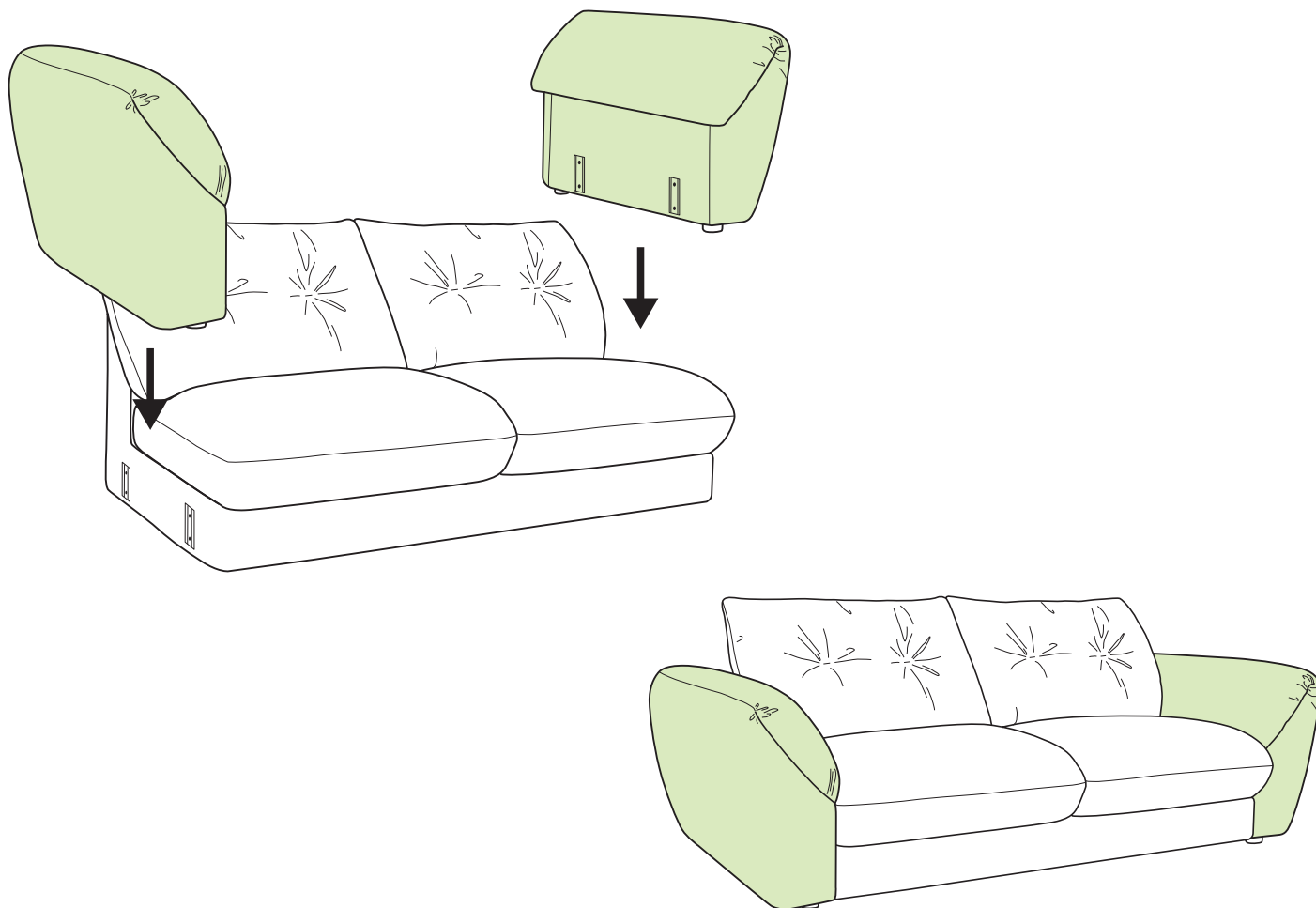
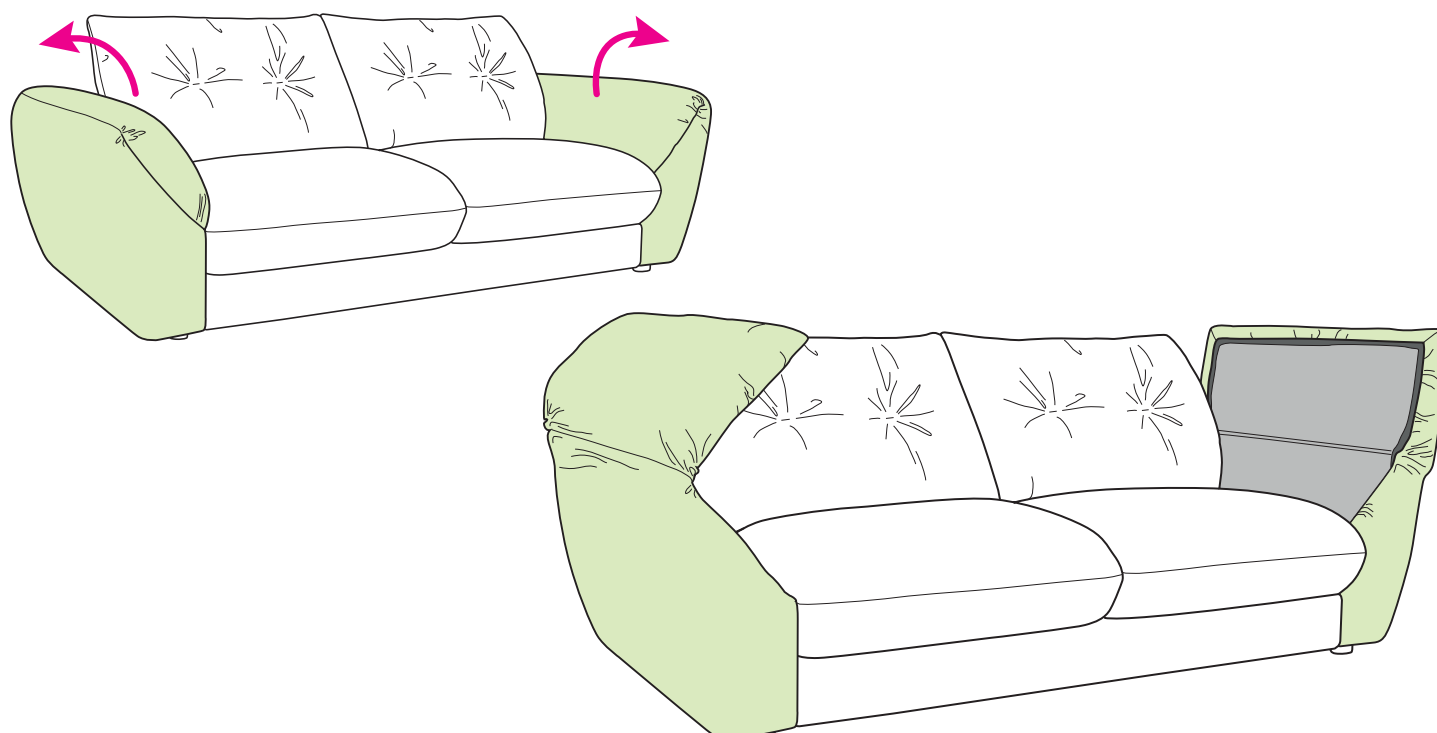
ASSEMBLAGE DES ACCOUDOIRS**OUVERTURE DES ACCOUDOIRS**

INSTRUCTIONS POUR L'UTILISATION CORRECTE

Cette mécanique n'est pas prévue pour être utilisée par des personnes (y compris des enfants) dont les capacités physiques, sensorielles ou mentales sont réduites, ou des personnes dénuées d'expérience ou de connaissance, sauf si elles ont pu bénéficier, par l'intermédiaire d'une personne responsable de leur sécurité, d'une surveillance ou d'instructions préalables concernant l'utilisation de la mécanique. Attention: pour déplier le mécanisme, saisir la poignée. Pour protéger le matelas, utiliser un couvre-sommier.

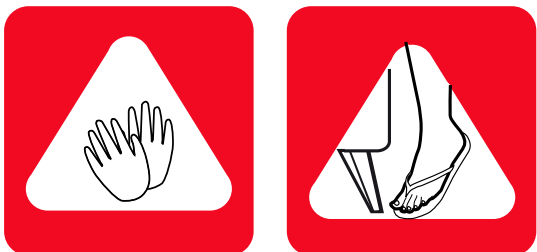

Faites attention à vos mains et à vos pieds!

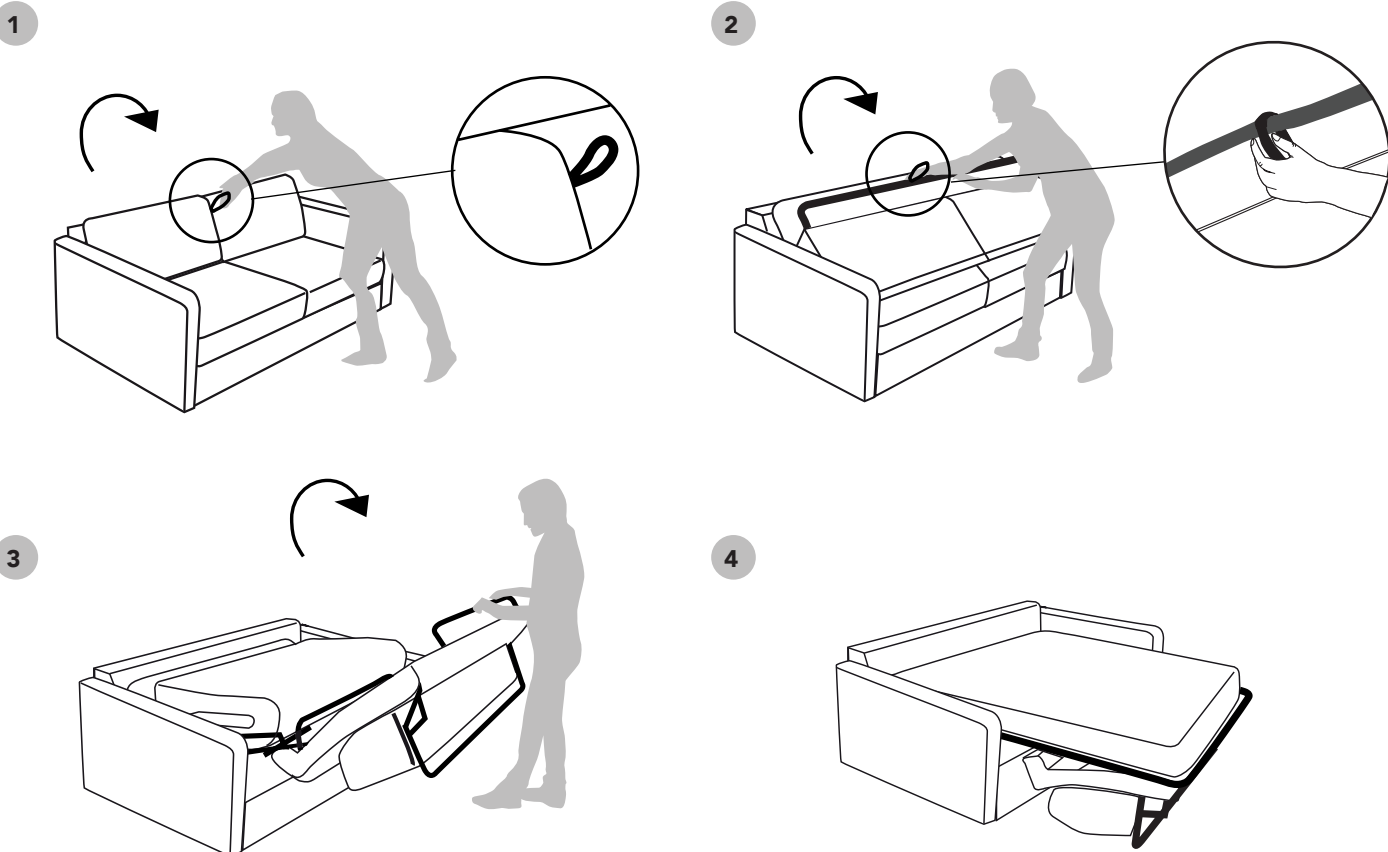

Saisir la poignée entre les dossiers et la tirer vers le devant.
Saisir la deuxième poignée et tirer vers le devant pour déplier le mécanisme.
Ajuster le matelas.

Le canapé doit être mis en place sur un sol uniforme: pas de différence de hauteur (tapis, etc...) entre la structure du canapé et les pieds de la mécanique.

ATTENTION : COMMENT ENLEVER L'ASSISE

Ne pas tirer le coussin d'assise : il est accroché à la structure du canapé par 4 attaches.

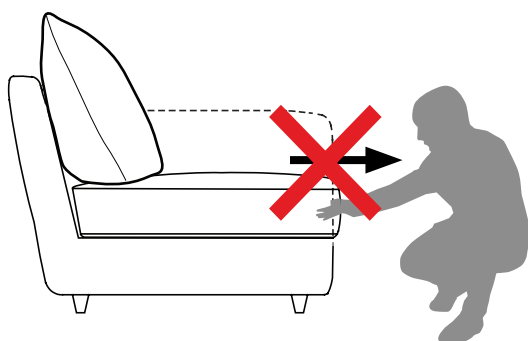

AVERTISSEMENT

Eviter de s'asseoir sur les bouts du sommier au niveau des pieds et de la tête. Ne pas monter debout sur le sommier.

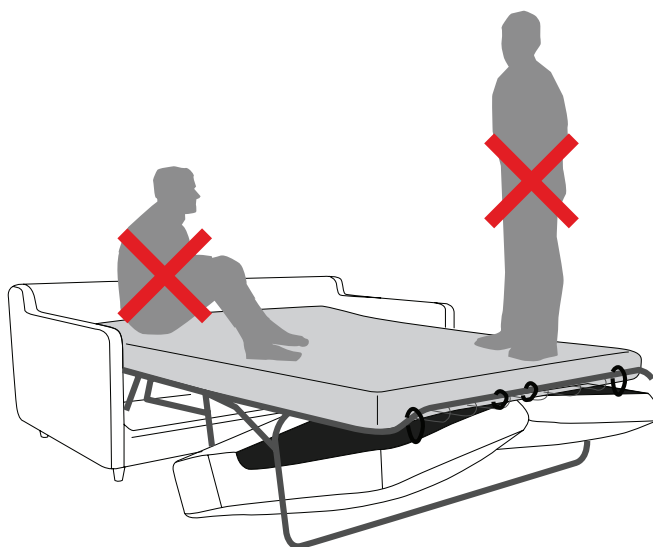

INSTRUCTIONS POUR L'UTILISATION CORRECTE DU CONVERTIBLE

Sur un canapé convertible Il est nécessaire de retirer les draps, couette, oreillers ou autre lors de la fermeture, afin de ne pas forcer sur le système mécanique. Cela évitera de l'user prématurément ou de le casser.

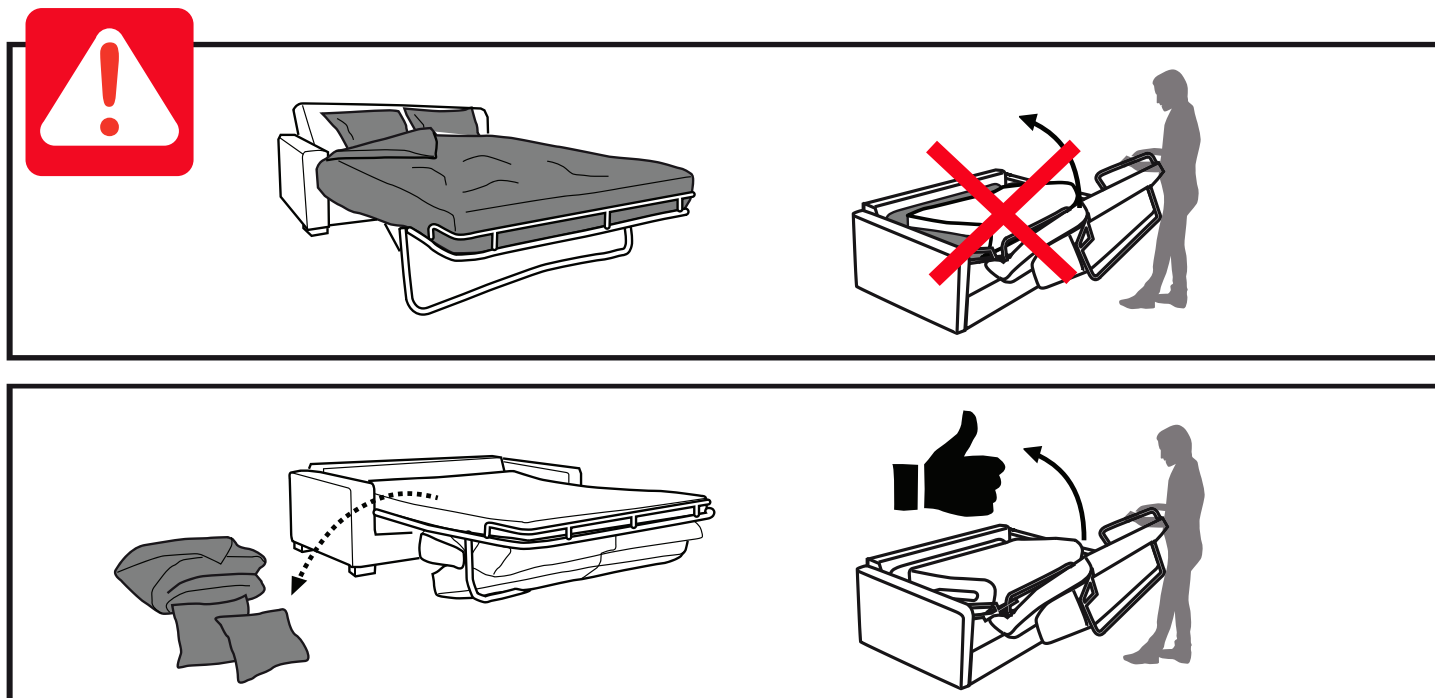

ENTRETIEN DU MATELAS

Le revêtement du matelas est déhoussable : ouvrez la fermeture éclair sur le côté du matelas.



Laver à la main max 30° C ne pas tordre



Ne pas blanchir

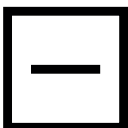

Séchage à plat



Ne pas repasser



Laver à sec, sans vapeur

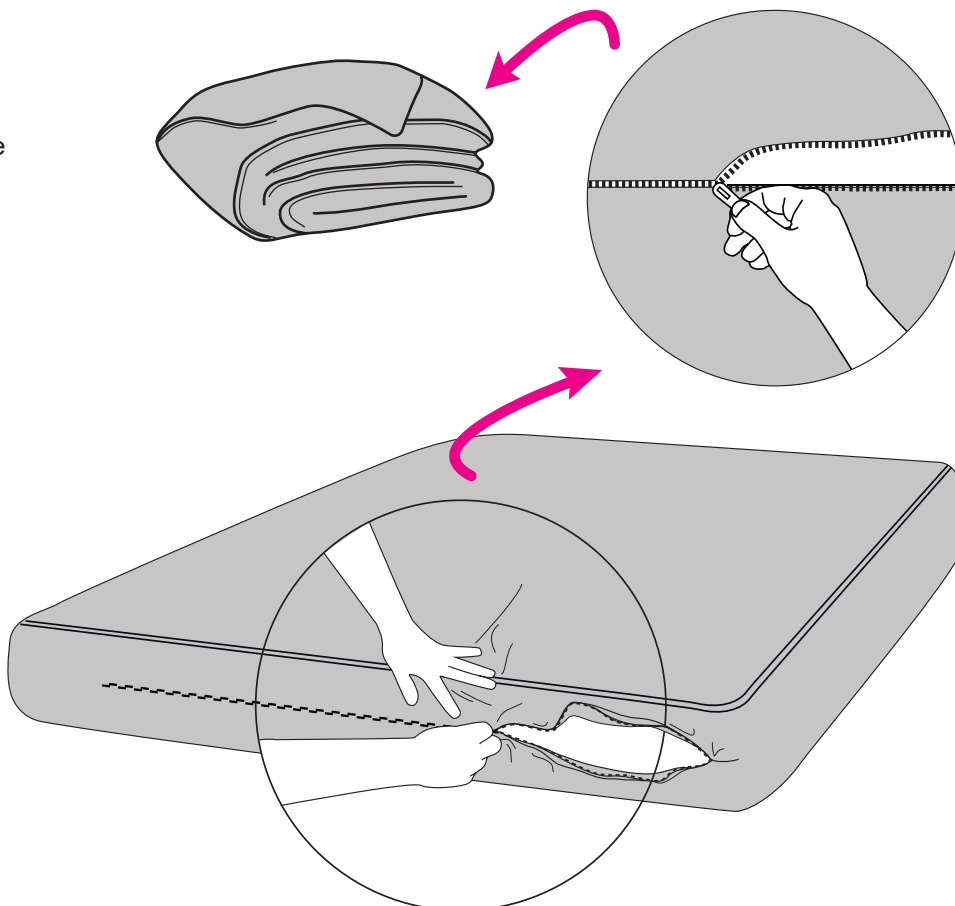

INSTRUCTION - ADVICE - WARNING

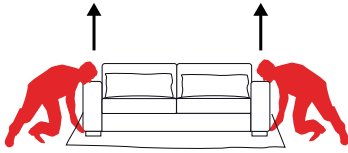

PACKAGING

Once the sofa has been unpacked, take care with the polyethylene plastic packaging: it may cause suffocation. **KEEP AWAY FROM BABIES AND CHILDREN.** To move the sofa, always hold it at the base and lift it up. Do not pull the sofa to avoid damage to the floor.

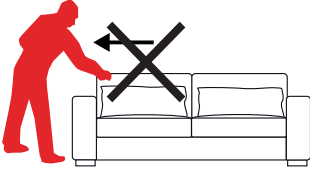

Never pull the sofa by the seams of the cushions or the armrests. Do not sit down hard on the sofa.

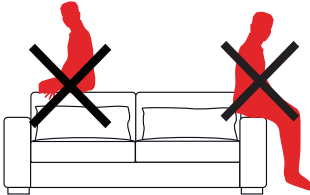

Avoid sitting on the backrests and armrests.

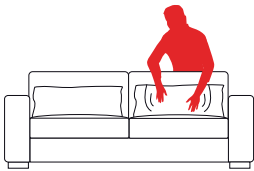

REMODELLING

During transport, the sofa may become creased and crushed: to reshape the upholstery and cover, the affected areas must be beaten by hand or the inner upholstery fixed by opening the zips.

By its very nature, polyurethane can vary in flexibility, so the comfort of the seat often differs from the comfort of the backrest.

Upholstery made from natural feathers and flakes - chosen for their flexibility - may have been crushed after a period of use. To restore the shape of the cushions, you need to beat them with your hands.



EXPOSURE

Fabric, microfibre and leather coverings are sensitive to light and heat. You should therefore avoid exposing the sofa to direct sunlight and lamps with high light output (spotlights, for example) or near heat sources (radiators, etc.).

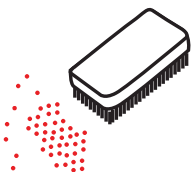

REMOVAL

This operation should be carried out regularly to remove dust and prevent it from settling deep down.

You can use a clothes brush or a Hoover with a very soft brush. Regular brushing reduces maintenance and washing cycles. Hard brushes should not be used, as they can damage the surface of fabric (thread breakage and linting) and leather (abrasion, loss of consistency).



UPHOLSTERY IN ORDER

Polyurethane foam upholstery needs a 'running-in' period, with comfort optimised and softer after 2 or 3 months' use.

Feather cushions (sterilised at high temperature) need to be reupholstered regularly to maintain their original appearance and loft.

To avoid crushing of the feathers, also caused by absorbed moisture, we recommend airing the inside of the cushions, if possible in the sun, every 3 months to dry out the moisture.

When the sofa has similar back and seat cushions, it is advisable to invert them regularly to keep the soft filling evenly distributed.

ASSEMBLY OF THE ARMRESTS

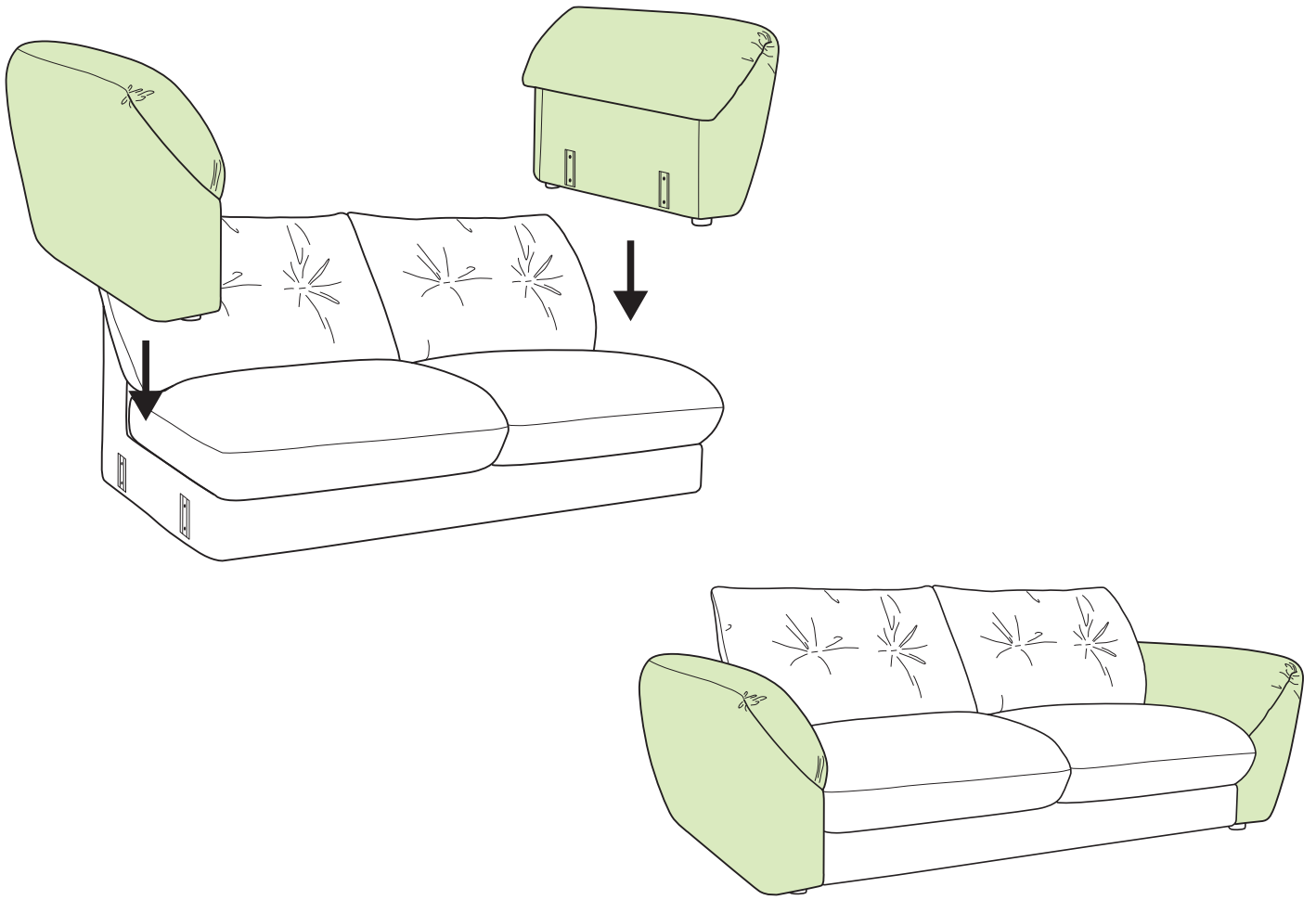

OPENING OF THE ARMRESTS

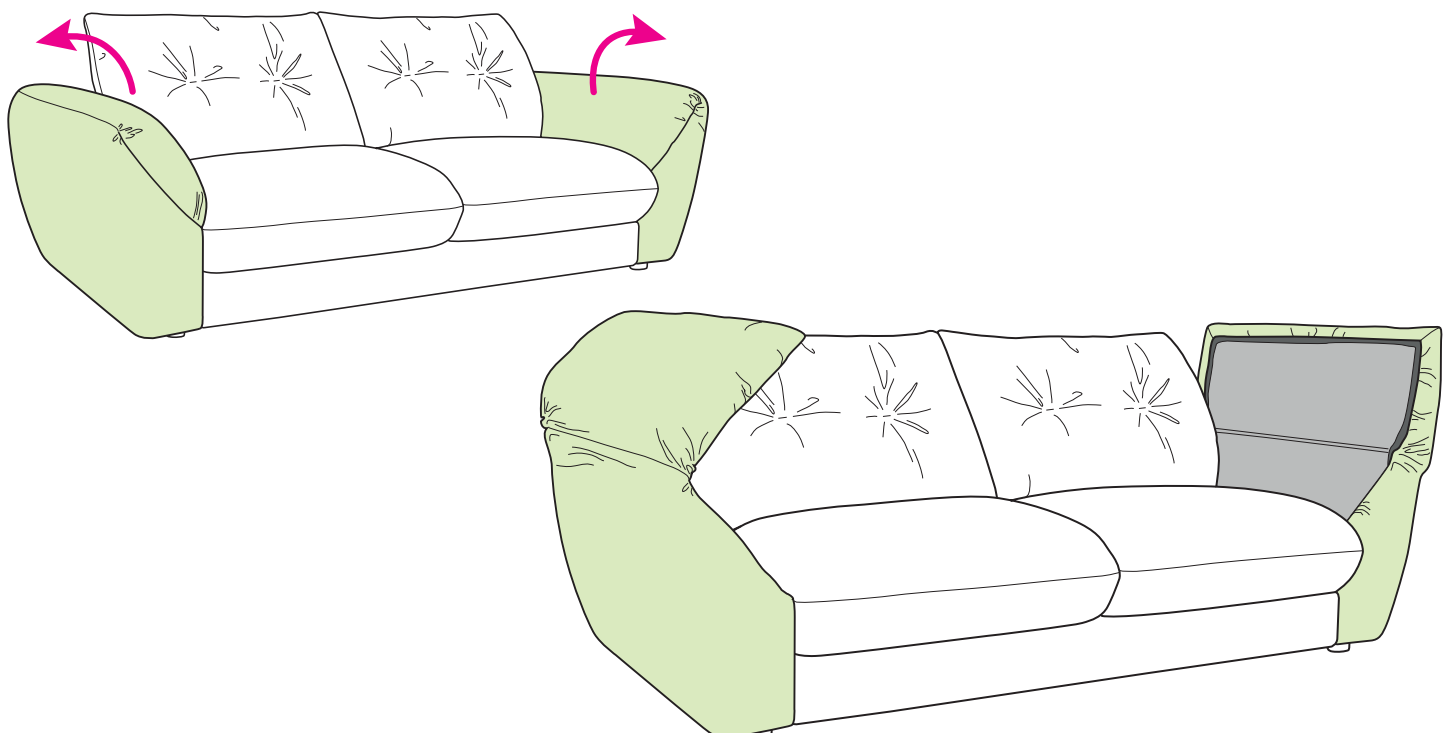

INSTRUCTIONS FOR THE CORRECT USE OF THE CONVERTIBLE SOFA

The use of this mechanical structure is not intended for persons (including children) whose physical, sensory and mental capacities are impaired, or by persons without proper experience or knowledge of the same; unless they are supervised by a person responsible for their safety, supervised in its use or given prior explanations regarding its use. Caution: to open the mechanism, pull out the handle.

To protect the mattress, we recommend using a cover on the bed base.

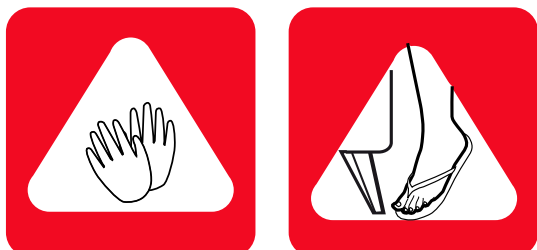

Be careful with your hands and feet!

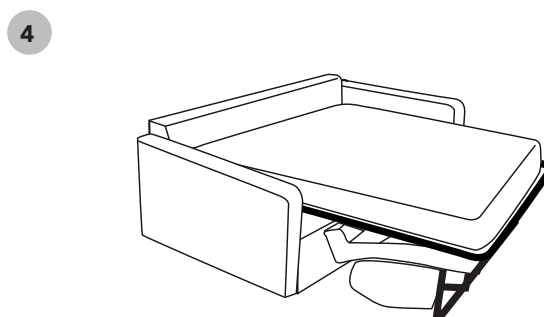
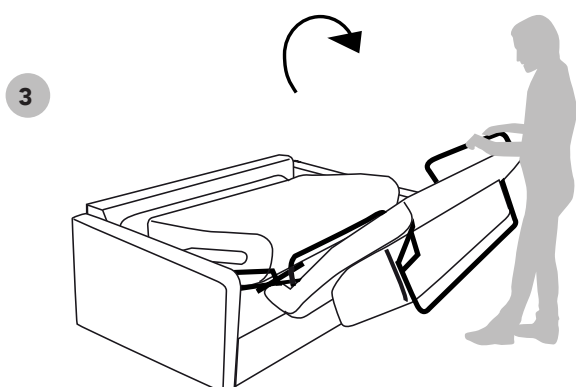
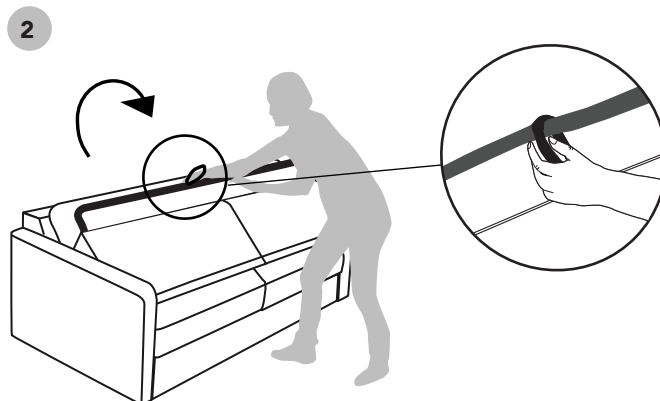
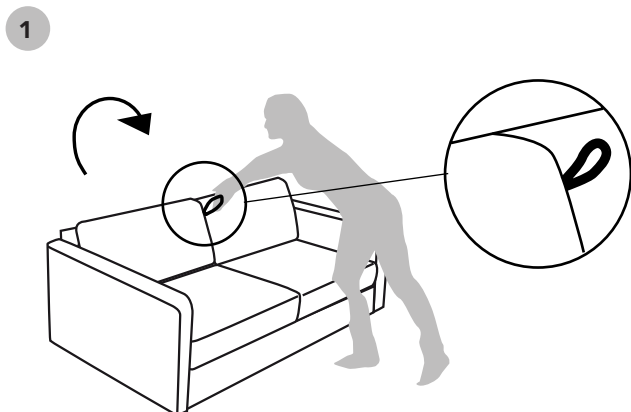

Grasp the handle between the backrests and pull it forward.
Grasp the second handle and pull forward to unfold the mechanism.
Adjust the mattress.

The sofa must be placed on an even floor: there must be no unevenness (like carpets, etc...) between the structure of the sofa and the legs of the convertible mechanism.

ATTENTION: HOW TO REMOVE THE SEAT

Do not pull the seat cushion: it is attached to the structure of the sofa by 4 fasteners.

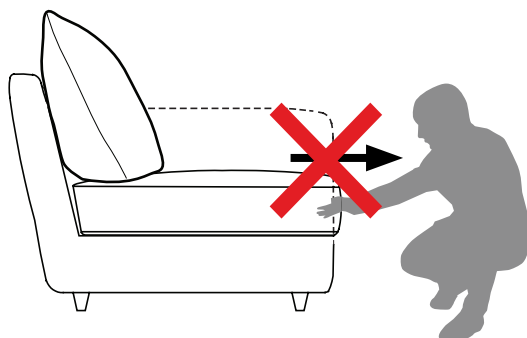

WARNING

Do not seat on the edge of the frame near the legs and the headrest. Do not stand on top of the bed.

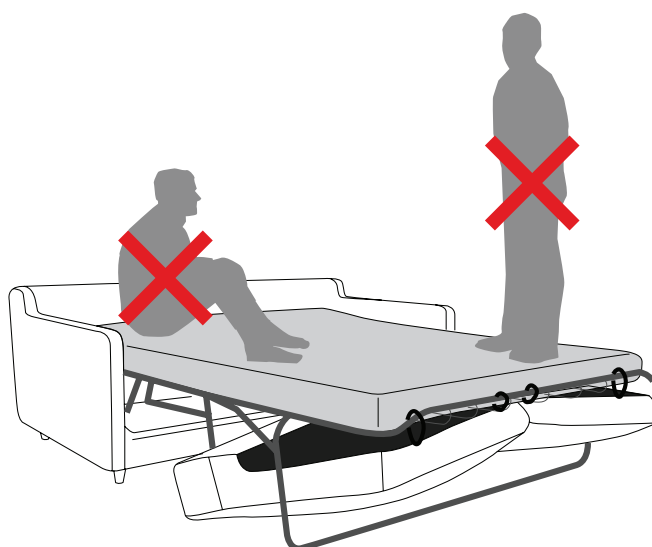

INSTRUCTIONS FOR THE CORRECT USE OF THE CONVERTIBLE SOFA

It is necessary to remove all sheets, blankets, pillows and all other linen when closing, to avoid any forcing on the mechanics.
This will prevent premature wear or damage.

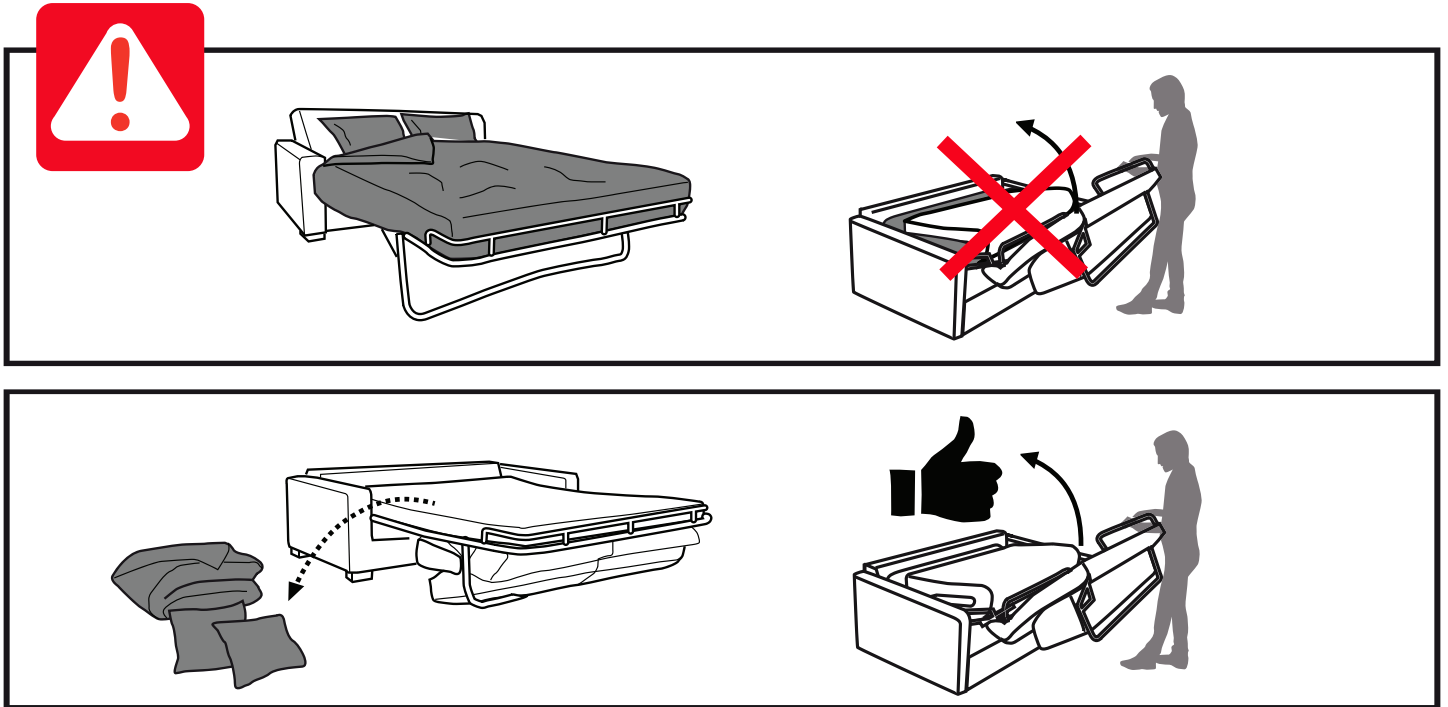

MATTRESS MAINTENANCE

The mattress cover is removable: open the zip on the mattress side.



Hand wash at a max 30°C do not wring out



Do not chlorine bleach

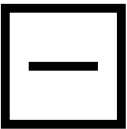

Dry flat



Do not iron



Dryclean, No Steam

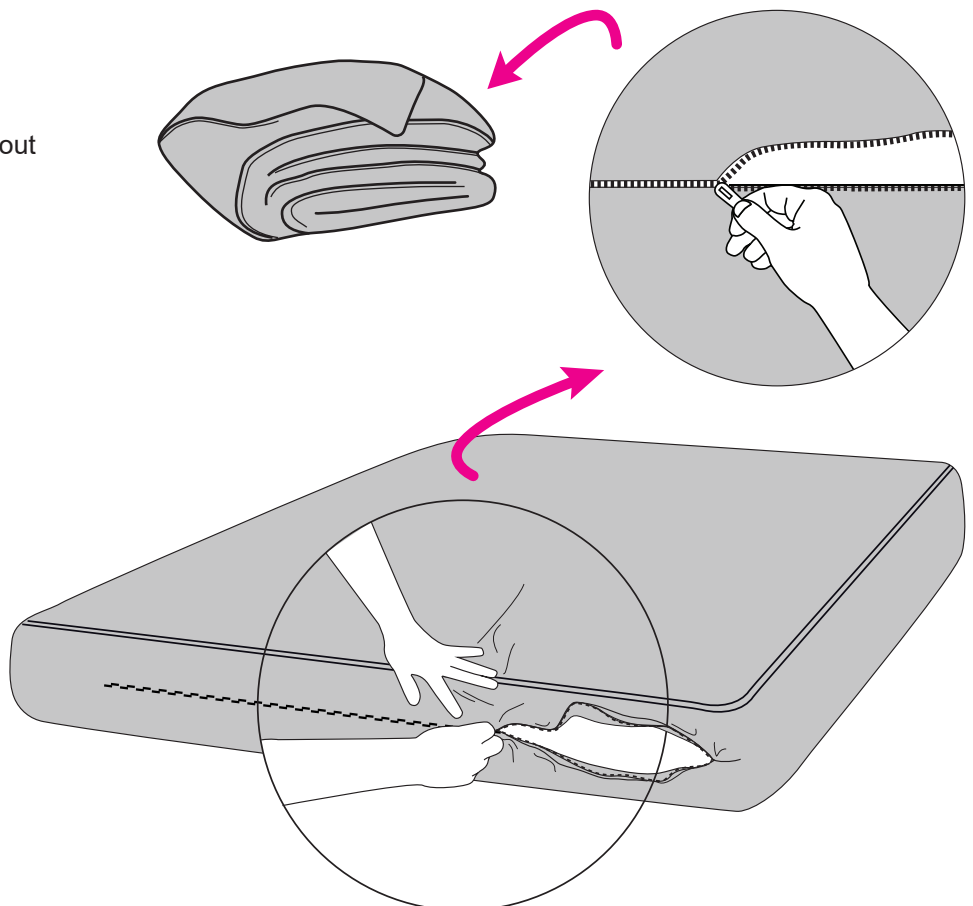

CONSEILS D'UTILISATION

- Ne pas exposer votre mobilier à une température élevée ni à une humidité importante (comme par exemple derrière une baie vitrée, contre un mur froid ou humide ou encore près d'une cheminée ou d'un radiateur) pour éviter une décoloration ou détérioration de votre canapé.
- Ne pas utiliser votre produit pour l'extérieur.
- Pour déplacer votre meuble, nous vous conseillons de toujours le faire à 2 personnes ou plus, ne le faites pas glisser mais soulevez-le pour éviter tout risque de rayures sur votre sol.
- Pour que votre fauteuil ou canapé conserve son aspect originel le plus longtemps possible, pensez à régulièrement tapoter vos coussins (assises et dos) pour les remettre en forme.
- Si votre produit présente des parties cuirs, évitez l'exposition à la lumière du soleil pour ne pas dessécher le cuir.

ENTRETIEN POUR LES CANAPÉS ET FAUTEUILS EN TISSU

- Évitez d'exposer votre meuble aux rayons directs du soleil ou à des sources de chaleur sur le long terme, ceci pourrait provoquer une décoloration.
- Nettoyez périodiquement les parties bois en essuyant avec un chiffon propre imbibé d'un détergent doux (PH neutre) préalablement trempé dans de l'eau tiède. Terminer en essuyant avec un chiffon sec.
- Pour le revêtement de votre produit, nettoyez périodiquement avec la brosse douce d'un aspirateur.
- Ne pas utiliser de nettoyeurs à base de solvants ou tampons abrasifs.
- Évitez tout contact avec des substances à base d'alcool.
- En cas de taches sur le revêtement, nous vous conseillons de consulter rapidement un spécialiste du détachage.
- Dans tous les cas, essayez le détachant d'abord sur une partie non visible du siège afin de vous assurer du résultat.
- Ne pas frotter les marques ou les salissures. Eponger soigneusement tout liquide renversé en tamponnant doucement avec un chiffon propre, sec et absorbant pour empêcher la formation de tâches.
- Pour les housses amovibles, nous vous recommandons un nettoyage à sec. Les housses peut légèrement rétrécir, étirez les alors avant de les remettre en place sur la structure.

VELOURS

Durant le transport, votre produit a pu être marqué par l'emballage. Ces marques peuvent partir avec l'utilisation d'une brosse douce dans le sens du poil, dans le cas des marques persistantes utiliser une pattemouille ou un defroisseur vapeur pour vêtements avec embout adapté (à faible températures, pas trop longtemps et sans contact directe) et puis broser dans le sens du poil. Toujours essayer au préalable sur un endroit caché de votre produit pour vérifier que le moyen utilisé n'altère pas le revêtement.

RECOMMENDATIONS FOR USE

- Don't expose your furniture to high temperatures or high levels of humidity (e.g. in a bay window, against a cold or damp wall or near a fireplace or radiator) to prevent discolouration or deterioration of your sofa.
- Do not use your furniture outside.
- If you want to move your furniture, we recommend that you always do it with at least one other person. Don't drag it, make sure you lift it to avoid scratching your floor.
- To ensure that your armchair or sofa retains its original appearance for as long as possible, remember to plump your cushions regularly (seat and back) so they keep their shape.
- If your furniture has leather parts, avoid exposure to sunlight to prevent drying the leather out.

FABRIC CARE INSTRUCTIONS

- Try to avoid exposing your furniture to direct sunlight or heat sources for extended periods, this could cause discolouration.
- Periodically clean the wooden parts by wiping with a clean cloth dampened with a solution of warm water and a mild detergent (neutral PH). Finish by wiping with a dry cloth.
- Clean the covering of your furniture periodically with the soft brush attachment of a vacuum cleaner.
- Don't use cleaning products containing solvents, or abrasive pads.
- Avoid contact with alcohol-based substances.
- If the covering becomes stained, we advise you to contact a stain-removal specialist as soon as possible.
- In all cases, first try the stain remover on an inconspicuous part to test the result.
- Don't rub marks or soiling. Mop up any spills immediately by dabbing gently with a clean, dry, absorbent cloth to prevent staining.
- For removable covers, we recommend dry cleaning. Covers may shrink slightly, stretch them before putting them back on the furniture.

VELVET

During transport, your product may have been marked by the packaging. These marks can go away with the use of a soft brush in the direction of the hair, in the case of persistent marks use a damp cloth or a clothes steamer with a suitable nozzle (at low temperatures, not too long and without direct contact) and then brush in the direction of hair growth. Always try beforehand on a hidden place of your product to check that the means used does not alter the coating.