

# JONNE

## 3-seater sleeping sofa

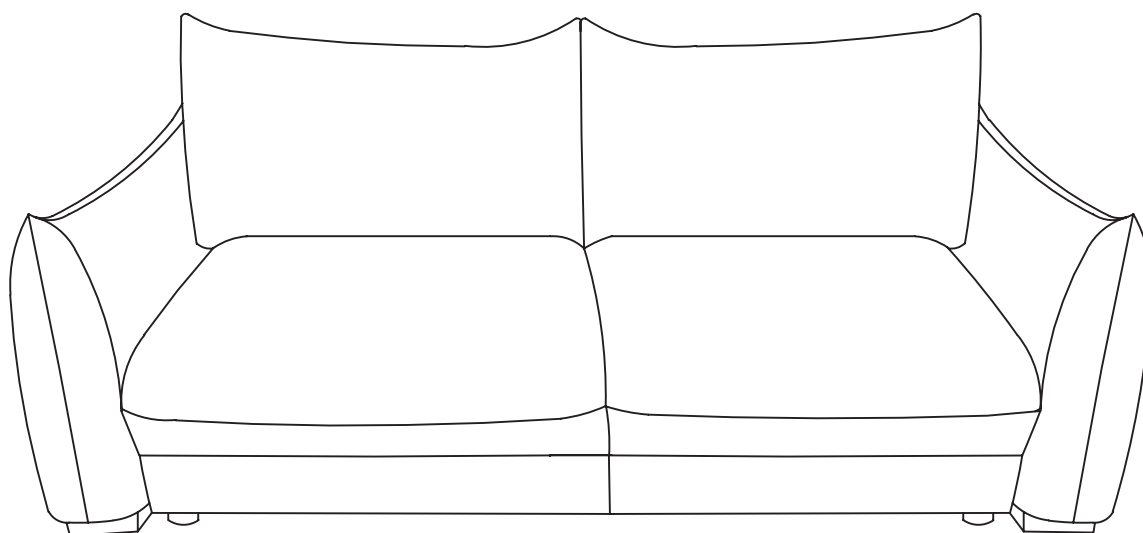

dimensions	suitable for	requirements
Height: 92CM Width: 233CM Depth: 105CM	 indoor	2 x 

Bewaar deze handleiding • Please save this manual  
Bitte bewahren Sie diese Montageanleitung • Merci de garder la notice de montage

**wood**®

# WOVEN FABRIC

## Maintenance instructions

### NL ADVIES

Kenmerken: Onze fijn geweven stof Cups voelt zacht aan en heeft een volle grip. De stof is opvallend door de subtiële kleurnuances. Cups is gemaakt van 100% polyester en heeft een zichtbaar weefpatroon. De geweven stof is geschikt voor intensief gebruik met een Martindale 88.000. ONDERHOUD De fijn geweven stof is een eenvoudige stof in onderhoud. Bij vlekken is het aangeraden om te deppen, wrijving kan zorgen voor lichte plekken. UV-licht kan zorgen voor verkleuring in de stof, het is aangeraden om direct zonlicht op het meubel te vermijden.

### DE BERATUNG

Eigenschaften: Unser fein gewebter Stoff Cups hat ein weiches Gefühl und vollen Griff. Der Stoff besticht durch seine subtilen Farbnuancen. Cups besteht aus 100% Polyester und hat ein sichtbares Webmuster. Der gewebte Stoff eignet sich für den intensiven Gebrauch mit einer Martindale 88.000. PFLLEGEDas fein gewebte Gewebe ist ein pflegeleichter Stoff. Bei Flecken wird das Abtupfen empfohlen, Reibung kann leichte Flecken verursachen. UV-Licht kann zu Verfärbungen des Stoffes führen, es wird empfohlen, direkte Sonneneinstrahlung auf die Möbel zu vermeiden.

### ES CONSEJO

Características: Nuestras copas de tejido fino tienen un tacto suave y un agarre total. El tejido llama la atención por sus sutiles matices de color. Cups está fabricado con un 100% de poliéster y tiene un patrón de tejido visible. El tejido es adecuado para un uso intensivo con una Martindale 88.000. MANTENIMIENTO El tejido fino es fácil de mantener. En caso de manchas, se recomienda frotar, la fricción puede causar manchas claras. La luz ultravioleta puede decolorar el tejido, por lo que se recomienda evitar la exposición directa de los muebles a la luz solar.

### FR CONSEIL

Caractéristiques : Nos gobelets en tissu finement tissé sont doux au toucher et offrent une bonne prise en main. Le tissu se distingue par ses subtiles nuances de couleur. Cups est fabriqué en 100 % polyester et présente un motif de tissage visible. Le tissu convient à un usage intensif avec un Martindale 88 000. ENTRETIEN le tissu finement tissé est facile à entretenir. En cas de taches, il est recommandé de tamponner, le frottement pouvant provoquer des taches légères. La lumière UV peut provoquer une décoloration du tissu, il est recommandé d'éviter la lumière directe du soleil sur le meuble.

### EN ADVICE

Features: Our finely woven fabric Cups has a soft feel and full grip. The fabric is striking with its subtle colour nuances. Cups is made of 100% polyester and has a visible weave pattern. The woven fabric is suitable for intensive use with a Martindale 88,000. MAINTENANCE The finely woven fabric is an easy fabric to maintain. In case of stains, dabbing is recommended, friction can cause light spots. UV light can cause discolouration in the fabric, it is recommended to avoid direct sunlight on the furniture.

### PO RADA

Cechy: Nasze drobno tkane kubki z tkaniny są miękkie w dotyku i zapewniają pełną przyczepność. Tkanina wyróżnia się subtelnymi niuansami kolorystycznymi. Cups jest wykonany w 100% z poliestru i ma widoczny wzór splotu. Tkanina nadaje się do intensywnego użytkowania z Martindale 88 000.

KONSERWACJA Drobno tkana tkanina jest łatwa w utrzymaniu. W przypadku plam zalecane jest ścieranie, tarcie może powodować lekkie plamy. Światło UV może powodować odbarwienie tkaniny, dlatego zaleca się unikanie bezpośredniego nasonecznienia mebli.

### FI NEUVOT

Ominaisuudet: Hienosti kudottu kangas Kupit on pehmeä tuntuma ja täysi pito. Kangas erottuu hienovaraisilla väri vivahteillaan. Cups on valmistettu 100 % polyesteristä ja siinä on näkyvä kudostuotanto. Kudottu kangas soveltuu intensiiviseen käyttöön Martindale 88,000:n kanssa. HUOLTO Hienosti kudottu kangas on helposti ylläpidettävä kangas. Tahrojen sattuessa suositellaan taputtelua, kitka voi aiheuttaa vaaletta läiskää. UV-valo voi aiheuttaa värimuutoksia kankaaseen, suoraa auringonvaloa kalusteisiin suositellaan välttämään.

### NO RÅD

Funksjoner: Våre finvevde stoffkopper føles myke og har et fullt grep. Stoffet er slående på grunn av de subtile fargenyansene. Koppene er laget av 100 % polyester og har et synlig vevmønster. Det vevde stoffet er egnet for intensiv bruk med en Martindale 88.000. VEDLIKEHOLD Det finvevde stoffet er lett å vedlikeholde. Ved flekker anbefales det å duppe, friksjon kan gi lyse flekker. UV-lys kan gi misfarging i stoffet, det anbefales å unngå direkte sollys på møblene.

### DA RÅD

Funktioner: Vores fint vævede stoffkopper har en blød fornemmelse og fuldt grep. Stoffet er iøjnefaldende med sine subtile farvenuancer. Cups er fremstillet af 100 % polyester og har et synligt vævemønster. Det vævede stof er velegnet til intensiv brug med en Martindale 88.000. VEDLIGEHOLDELSE Det fint vævede stof er nemt at vedligeholde. I tilfælde af pletter anbefales det at duppe, da friktion kan give lyse pletter. UV-lys kan forårsage misfarging af stoffet, og det anbefales at undgå direkte sollys på møblerne.

### GA COMHAIRLE

Gnéithe: Mothaionn ár gCupáin fabraice minfhite bog agus tá greim iomlán aige. Tá an fabraic buailte mar gheall ar na nuances dath subhle. Tá cupáin deánta as polieistear 100% agus tá patrún fite infheicthe aige. Tá an fabraic fite oiriúnach le húsáid dhian le Martindale 88,000. COTHABHÁIL Tá an fabraic minfhite éasca le cothabháil. I gcás stains moltar dab, is féidir le frithchumilt a bheith ina chúis le spotaí éadroma. Is féidir le solas UV a bheith ina chúis le midhathú sa fabraice, moltar solas díreach na gréine a sheachaint ar an troscán.

### ET NŪUANNE

Omadused: Meie peenelt kootud kangast tassid on pehme tunde ja täieliku haardega. Kangas on silmatorkav oma peente värvinuanssidega. Cups on valmistatud 100% polüestrist ja sellel on nähtav kudumimuster. Kangas sobib Martindale 88,000 intensiivseks kasutamiseks. HOOLDUS peenelt kootud kangast on lihtne hooldada. Plekkide korral on soovitatav tupsutada, hõõrdumine võib tekitada kergete laikke. UV-valgus võib põhjustada kangas värvimuutusi, soovitatakse vältida otsest päikesevalgust mööbille.

### SV RÅD

Funktioner: Våra Cups i finvävt tyg har en mjuk känsla och fullt grepp. Tyget är iögonfallande med sina subtila färgnyanser. Cups är tillverkat av 100% polyester och har ett synligt vävmönster. Väven är lämplig för intensiv användning med en Martindale

88.000. UNDERHÅLL Det fint vävda tyget är lätt att underhålla. Vid fläckar rekommenderas duggning, friktion kan orsaka ljusa fläckar. UV-ljus kan orsaka missfärgning av tyget, och det rekommenderas att undvika direkt solljus på möblerna.

### EL ΣΥΜΒΟΥΛΗ

Χαρακτηριστικά: Τα φλιτζάνια μας από λεπτό υφαντό ύφασμα έχουν μαλακή αίσθηση και πλήρη πρόσφυση. Το ύφασμα είναι εντυπωσιακό με τις λεπτές χρωματικές αποχρώσεις του. Το Cups είναι κατασκευασμένο από 100% πολυεστέρα και έχει ορατό μοτίβο ύφανσης. Το υφαντό ύφασμα είναι κατάλληλο για εντατική χρήση με Martindale 88.000. ΣΥΝΤΗΡΗΣΗ Το λεπτό υφαντό ύφασμα είναι ένα ύφασμα που συντηρείται εύκολα. Σε περίπτωση λεκέδων, συνιστάται το ταπινονάρια, η τριβή μπορεί να προκαλέσει ελαφρές κηλίδες. Η υπεριώδης ακτινοβολία μπορεί να προκαλέσει αποχρωματισμό στο ύφασμα, συνιστάται να αποφεύγεται το άμεσο ηλιακό φως στα έπιπλα.

### BG COBET

Особенности: Наши чашки из тонкотканой ткани отличаются мягкостью на ощупь и полным захватом. Ткань поражает своими тонкими цветовыми нюансами. Cups изготовлен из 100% полиэстера и имеет видимый рисунок плетения. Тканый материал подходит для интенсивного использования с Мартиндейлом 88 000. УХОД За тонкотканую тканью легко ухаживать. В случае появления пятен рекомендуется протирать их, трение может привести к появлению светлых пятен. Ультрафиолетовое излучение может вызвать обесцвечивание ткани, поэтому рекомендуется избегать попадания прямых солнечных лучей на мебель.

### HU TANÁCS

A Tippy bör megjelenésünk egyedi megjelenésű és fényűző tapadású. Összetétele 91% poliészterből és 9% pamutból áll, így az anyag egyszerre strapabíró és kényelmes. A szövet 45 000-es Martindale minősítéssel rendelkezik. A Tippy szövet könnyen ápolható, így ideális a mindennapi használatra. KARBANTARTÁS A szövetet enyhén nedves ruhával tisztítsa. Foltok? Használja a cimet, zúzás oldatot a folt eltávolításához, majd törölje át ismét röviden nedves ruhával. Ne dörzsölje, csak paskolja! A dörzsölés könnyű foltokat eredményez a szövetben.

### HR SAVJET

Jellemzők: Finom szövésű szövetből készült csészéink puha tapintásúak és teljes tapadást biztosítanak. A szövet feltűnő a finom színárnyalatokkal. A Cups 100% poliészterből készül, és látható szövés mintával rendelkezik. A szövött szövet alkalmas intenzív használatra egy Martindale 88,000-essel. ODRŽAVANJE A finom szövésű szövet könnyen karbantartható szövet. Foltok esetén ajánlott a letörés, a sűrűlódás világos foltokat okozhat. Az UV-fény elszíneződést okozhat a szövetben, ajánlott elkerülni a közvetlen napfényt a bútoron.

### LV PADOMS

Značajke: Naše šalice od fino tkane tkanine mekane su i dobro prijanju. Tkanina je upečatljiva zbog suptilnih nijansi boja. Šalice su izrađene od 100% poliestera i imaju vidljiv uzorak tkanja. Tkanina je prikladna za intenzivnu upotrebu s Martindale 88,000. APKOPE Fino tkana tkanina je jednostavna za održavanje. U slučaju mrlja preporuča se tapkati, jer trenje može uzrokovati svijetle mrlje. UV svjetlo može uzrokovati promjenu boje na tkanini, preporuča se izbjegavati izravnu sunčevu svjetlost na namještaj.

# WOVEN FABRIC

## Maintenance instructions

### SK RADY

Vlastnosti: Naše šálky z jemne tkané látky mají měkký pocit a plnou přilnavost. Tkanina je nápadná svojimi jemnými farebnými nuansami. Cups je vyrobená zo 100 % polyesteru a má viditeľný vzor tkania. Tkaná látka je vhodná na intenzívne používanie so strojom Martindale 88 000. ÚDRŽBA Jemne tkaná tkanina sa ľahko udržiava. V prípade škvrn sa odporúča tepovanie, trenie môže spôsobiť svetlé škvrny. UV žiarenie môže spôsobiť zmenu farby látky, odporúča sa vyhnúť sa priamemu slnečnému žiareniu na nábytku.

### IT CONSIGLIO

Caratteristiche: Le nostre tazze in tessuto finemente intrecciato hanno una sensazione morbida al tatto e una presa totale. Il tessuto colpisce per le sue sottili sfumature di colore. Cups è realizzato al 100% in poliestere e presenta una trama visibile. Il tessuto è adatto a un uso intensivo con un Martindale 88.000. MANUTENZIONE il tessuto finemente intrecciato è di facile manutenzione. In caso di macchie, si consiglia di tamponare, poiché lo sfregamento può causare macchie chiare. I raggi UV possono causare lo scolorimento del tessuto; si consiglia di evitare la luce diretta del sole sui mobili.

### LT PATARIMAS

Savybės: Mūsų smulkiai austo audinio puodeliai yra minkšti ir gerai sukimba. Audinys išsiskiria subtiliais spalvų niuansais. Audinys "Cups" pagamintas iš 100 % poliesterio ir turi matomą pynimo raštą. Audinys tinka intensyviai naudojimui su "Martindale 88 000". TECHNINĖ PRIEŽIŪRA smulkiai austą audinį lengva prižiūrėti. Atsiradus dėmėms, rekomenduojama patepti, dėl trinties gali atsirasti šviesių dėmių. Dėl UV spindulių audinys gali pakeisti spalvą, rekomenduojama vengti tiesioginių saulės spindulių ant baldų.

### MT PARIR

Karakteristiċi: It-Tazzi taġġna tad-drapp minsuġ fin iħossuħom artab u għandhom qabda sħiħa. Id-drapp huwa impressjonanti minħabba l-sfumaturi sottili tal-kulur. Tazzi huwa magħmul minn 100% poliester u għandu mudell ta 'nisġa viżibbli. Id-drapp minsuġ huwa adattat għal użu intensiv ma 'Martindale 88,000. MANUTENZJONI Id-drapp minsuġ fin huwa faċli biex jinżamm. Fil-każ ta 'tbajja huwa rakkomandat li dab, frizzjoni tista' tikkawża tikek ħfief. Dawl UV jista' jikkawża kulur fid-drapp, huwa rakkomandat li tevita dawl tax-xemx dirett fuq l-għamara.

### RO SFAT

Caracteristici: Țesătura noastră fin țesută Cups are o senzație moale și o aderență completă. Țesătura este izbitoare cu nuanțele sale subtile de culoare. Cups este fabricat din 100% poliester și are un model de țesătură vizibil. Țesătura țesută este potrivită pentru utilizare intensivă cu un Martindale 88.000. ÎNTREȚINERE Țesătura fin țesută este o țesătură ușor de întreținut. În cazul petelor, se recomandă tamponarea, frecarea poate provoca pete ușoare. Lumina UV poate provoca decolorarea țesăturii, se recomandă evitarea luminii solare directe pe mobilier.

### SL NASVET

Lastnosti: Naše fino tkane tkanine imajo mehak občutek in popoln oprijem. Tkanina je presenetljiva s svojimi subtilnimi barvnimi odenki. Tkanina Cups je izdelana iz 100-odstotnega poliestra in ima viden vzorec tkanja. Tkana tkanina je primerna za intenzivno uporabo s strojem Martindale 88.000. VZDRŽEVANJE fino tkana tkanina je tkanina, ki jo je enostavno vzdrževati. V primeru madežev je priporočljivo mazanje, saj lahko trenje povzroči nastanek svetlih madežev. UV-svetloba lahko povzroči razbarvanje njenja na tkanini nastanejo rahli madeži.

### CS RADA

Vlastnosti: Naše jemně tkaná tkanina má měkký omak a plnou přilnavost. Tkanina je nápadná svými jemnými barevnými nuancemi. Cups je vyrobena ze 100% polyesteru a má viditelný vzor tkaní. Tkaná látka je vhodná pro intenzivní používání s Martindale 88 000. ÚDRŽBA Jemně tkaná látka se snadno udržuje. V případě skvrn se doporučuje máchání, tření může způsobit světlé skvrny. UV záření může způsobit změnu barvy látky, doporučuje se vyhnout se přímému slunečnímu záření na nábytku.

### PT CONSELHO

Características: As nossas chávenas de tecido fino têm um toque suave e uma aderência total. O tecido é impressionante com as suas subtis nuances de cor. Cups é feito de 100% poliéster e tem um padrão de trama visível. O tecido é adequado para uma utilização intensiva com um Martindale 88.000. MANUTENÇÃO O tecido finamente tecido é de fácil manutenção. Em caso de nódoas, recomenda-se a aplicação de um pano, uma vez que a fricção pode causar manchas ligeiras. A luz UV pode provocar a descoloração do tecido, pelo que se recomenda que se evite a exposição direta dos móveis à luz solar.

**NL SERVICE EN GARANTIE**

Mocht er sprake zijn van een productgebrek, neemt u dan contact op met uw aankoopadres. Bewaar uw aankoopbon en de originele verpakking inclusief de handleiding van het meubel. Na beoordeling van het productgebrek worden er eventueel één of meerdere onderdelen gerepareerd dan wel vervangen. Onderdelen worden op de handleiding aangegeven met codes. Op dit meubel geldt een fabrieksgarantie van twee jaar. Gebreken veroorzaakt door foutieve behandeling of eigen toedoen vallen buiten de garantie. Dit geldt in het bijzonder als montage-instructies niet zijn opgevolgd.

**EN SERVICE AND WARRANTY**

In case of a product defect, please contact your purchase address. Keep your purchase receipt and the original packaging including the manual of the furniture. After assessing the product defect, one or more parts may be repaired or replaced. Parts are indicated on the manual by codes. This furniture is covered by a two-year manufacturer's warranty. Defects caused by incorrect handling or your own actions are not covered by the guarantee. This applies in particular if assembly instructions have not been followed.

**DE SERVICE UND GARANTIE**

Im Falle eines Produktfehlers wenden Sie sich bitte an Ihre Kaufadresse. Bewahren Sie den Kaufbeleg und die Originalverpackung einschließlich der Bedienungsanleitung des Möbels auf. Nach der Beurteilung des Produktfehlers können ein oder mehrere Teile repariert oder ersetzt werden. Die Teile sind im Handbuch durch Codes gekennzeichnet. Für diese Möbel gilt eine zweijährige Herstellergarantie. Defekte, die durch unsachgemäße Handhabung oder eigene Handlungen entstanden sind, fallen nicht unter die Garantie. Dies gilt insbesondere, wenn die Montageanleitung nicht befolgt wurde.

**FR SERVICE ET GARANTIE**

En cas de défaut du produit, veuillez contacter l'adresse d'achat. Conservez la facture d'achat et l'emballage d'origine, y compris le manuel du meuble. Après avoir évalué le défaut du produit, une ou plusieurs pièces peuvent être réparées ou remplacées. Les pièces sont indiquées sur le manuel par des codes. Ces meubles sont couverts par une garantie du fabricant de deux ans. Les défauts causés par une manipulation incorrecte ou par vos propres actions ne sont pas couverts par la garantie. Cela s'applique en particulier si les instructions de montage n'ont pas été respectées.

**BG ОБСЛУЖВАНЕ И ГАРАНЦИЯ**

Ако има проблем с продукта, обрънете се към мястото, откъдето сте го купили. Задържете касовата бележка за покупка и оригиналната опаковка, заедно с ръководството за експлоатация на мебелите. След оценка на дефекта на продукта една или повече части могат да бъдат поправени или заменени. В ръководството са посочени кодовете на частите. Тази мебел се предлага с двугодишна гаранция от производителя. Повредите, дължащи се на неправилно боравене или на вашите собствени действия, не са включени в гаранцията, особено ако не са спазени инструкциите за сглобяване.

**DA SERVICE OG GARANTI**

Hvis der er et problem med produktet, skal du kontakte det sted, hvor du købte det. Gem købskvitteringen og den originale emballage sammen med møbelmanualen. Efter en evaluering af produktfejlen kan en eller flere dele blive repareret eller udskiftet. Manualen viser koder for delene. Dette møbel leveres med to års producentgaranti. Skader på grund af forkert håndtering eller dine egne handlinger er ikke omfattet af garantien, især hvis monteringsvejledningen ikke er blevet fulgt.

**ET TEENINDUS JA GARANTI**

Kui tootega on probleem, pöörduge sinna, kust te selle ostsite. Hoidke alles ostukviitungi ja originaalpakend koos mööbli kasutusjuhendiga. Pärast toote defekti hindamist võidakse üks või mitu osa parandada või asendada. Käsiraamatus on näidatud osade koodid. Sellel mööblile kehtib kaheaastane tootjagarantii. Garantii ei hõlma väärikäitlusest või teie enda tegevusest tingitud kahjustusi, eriti kui kokkupaneku juhiseid ei ole järgitud.

**FI HUOLTO JA TAKUU**

Jos tuotteessa on ongelmia, ota yhteyttä sinne, mistä ostit sen. Säilytä ostokuitti ja alkuperäispakkaus sekä huonekalun käyttöohjeet. Tuotevian arvioinnin jälkeen yksi tai useampi osa saatetaan korjata tai vaihtaa. Käsikirjassa on osien koodit. Tällä huonekalulla on kahden vuoden valmistajan takuu. Huonosta käsitellystä tai omista teoistasi johtuvat vauriot eivät kuulu takuun piiriin, varsinkin jos asennusohjeita ei ole noudatettu.

**GA SEIRBHÍIS AGUS BARÁNTA**

Má tá fadhb leis an táirge, déan teagmháil leis an áit a cheannaigh tú é. Coinnigh d'admháil cheannaigh agus an bunphacaistiú, mar aon leis an lámhleabhar troscáin. Tar éis measúnú a dhéanamh ar locht an táirge, feadfar cuid amháin nó níos mó a shocrú nó a athsholáthar. Taispeánann an lámhleabhar cóid do na codanna. Tagann an troscán seo le barántas dhá bhliain ar mhionaróra. Níl damáistí mar gheall ar mhí-lámhseáil nó do ghníomhartha féin san áireamh sa ráthaíocht, go háirithe mura bhfuil na treoracha tionóil á leanúint.

**EL ΣΕΡΒΙΣ ΚΑΙ ΕΓΓΥΗΣΗ**

Εάν υπάρχει κάποιο πρόβλημα με το προϊόν, απευθυνθείτε στο κατάστημα από το οποίο το αγοράσατε. Κρατήστε την απόδειξη αγοράς και την αρχική συσκευασία, μαζί με το εγχειρίδιο χρήσης του επίπλου. Μετά από αξιολόγηση του ελαττώματος του προϊόντος, ενδέχεται να επιδιορθωθούν ή να αντικατασταθούν ένα ή περισσότερα εξαρτήματα. Στο εγχειρίδιο αναγράφονται οι κωδικοί των εξαρτημάτων. Αυτό το έπιπλο συνοδεύεται από διετή εγγύηση του κατασκευαστή. Οι ζημιές που οφείλονται σε κακό χειρισμό ή σε δικές σας ενέργειες δεν περιλαμβάνονται στην εγγύηση, ειδικά αν δεν έχουν τηρηθεί οι οδηγίες συναρμολόγησης.

**HU SZERVIZ ÉS GARANCIA**

Ha probléma merül fel a termékkel, forduljon ahhoz a helyhez, ahol vásárolta. Őrizze meg a vásárlási bizonylatot és az eredeti csomagolást, valamint a bútor használati útmutatóját. A termék hibájának kiértékelését követően egy vagy több alkatrészt javításra vagy cserére kerülhet. A kézikönyvben szerepelnek az alkatrészek kódjai. Erre a bútorra két év gyártói garancia vonatkozik. A helytelen kezeléssel vagy az Ön saját cselekedeteiből eredő károk nem tartoznak a garancia hatálya alá, különösen, ha az összeszerelési utasításokat nem tartották be.

**IT ASSISTENZA E GARANZIA**

In caso di problemi con il prodotto, rivolgetevi a chi lo ha acquistato. Conservare la ricevuta d'acquisto e l'imballaggio originale, insieme al manuale del mobile. A seguito di una valutazione del difetto del prodotto, una o più parti potrebbero essere riparate o sostituite. Il manuale riporta i codici delle parti. Questo mobile è coperto da una garanzia del produttore di due anni. I danni dovuti a una cattiva gestione o alle proprie azioni non sono inclusi nella garanzia, soprattutto se non sono state seguite le istruzioni di montaggio.

**HR SERVIS I GARANCIJA**

Ako postoji problem s proizvodom, obratite se mjestu gdje ste ga kupili. Zadržite svoj račun i originalno pakiranje, zajedno s priručnikom za namještaj. Nakon procjene kvara proizvoda, jedan ili više dijelova može biti popravljeno ili zamijenjeno. Priručnik prikazuje kodove za dijelove. Ovaj namještaj dolazi s dvogodišnjim jamstvom proizvođača. Oštećenja nastala nepravilnim rukovanjem ili vlastitim radnjama nisu uključena u jamstvo, osobito ako se nisu slijedile upute za montažu.

**LV APKALPOŠANA UN GARANTIJA**

Ja rodas problēmas ar produktu, sazinieties ar tā iegādes vietu. Glabājiet pirkuma čeku un oriģinālo iepakojumu, kā arī mēbeļu lietošanas instrukciju. Pēc izstrādājuma defekta novērtēšanas viena vai vairākas detaļas var tikt salabotas vai nomainītas. Rokasgrāmatā ir norādīti detaļu kodi. Šim mēbeļiem ir divu gadu ražotāja garantija. Garantija neattiecas uz bojājumiem, kas radušies nepareizas lietošanas vai jūsu pašu rīcības dēļ, jo īpaši, ja nav ievērotas montāžas instrukcijas.

**LT APTARNAVIMAS IR GARANTIJA**

Jei kyla problemų dėl gaminių, kreipkitės į vietą, kurioje jį įsigijote. Saugokite pirkimo čekį ir originalią pakuotę kartu su baldų naudojimo instrukcija. Įvertinus gaminio defektą, gali būti sutaisyta arba pakeista viena ar kelios dalys. Vadove nurodyti dalių kodai. Siems baldams suteikiama dvejų metų gamintojo garantija. Garantija netaikoma pažeidimams, atsiradusiems dėl netinkamo elgesio ar jūsų pačių veiksmų, ypač jei nesilaikyta surinkimo instrukcijų.

**MT SERVIZZ U GARANZIJA**

Jekk hemm xi kwistjoni bil-prodott, ikkuntattja fejn xtrajtju. Żomm l-irċevuta tax-xiri tieghek u l-ippakkjar originali, filmkien tal-manwal tal-ghamara. Wara evalwazzjoni mal-difett tal-prodott, parti waħda jew aktar jistghu jiġu fissan jew mibdula. Il-manwal juri kodicijiet għall-partijiet. Din l-ghamara tiġi b'garanzija tal-manifattur ta' s'entejn. Il-hsarat minnhabta b-tqandil hazin jew l-azzjonijiet tieghek mhumiex inkluzi fil-garanzija, speċjalment jekk l-istruzzjonijiet tal-assemblaġġ ma jkunux ġew segwiti.

**PL SERWIS I GWARANCJA**

Jeśli wystąpi problem z produktem, skontaktuj się z miejscem zakupu. Zachowaj dowód zakupu i oryginalne opakowanie wraz z instrukcją obsługi mebla. Po dokonaniu oceny wady produktu, jedna lub więcej części może zostać naprawiona lub wymieniona. Instrukcja zawiera kody części. Meble objęte są dwuletnią gwarancją producenta. Uszkodzenia spowodowane niewłaściwą obsługą lub własnymi działaniami nie są objęte gwarancją, zwłaszcza jeśli nie przestrzegano instrukcji montażu.

**PT SERVIÇO E GARANTIA**

Se houver algum problema com o produto, contacte o local onde o comprou. Guarde o recibo de compra e a embalagem original, bem como o manual do móvel. Após uma avaliação do defeito do produto, uma ou mais peças podem ser reparadas ou substituídas. O manual indica os códigos das peças. Este móvel tem uma garantia do fabricante de dois anos. Os danos devidos a um manuseamento incorreto ou às suas próprias ações não estão incluídos na garantia, especialmente se as instruções de montagem não tiverem sido respeitadas.

**RO SERVICE ȘI GARANȚIE**

Dacă există o problemă cu produsul, contactați locul de unde l-ați cumpărat. Păstrați chitanța de achiziție și ambalajul original, împreună cu manualul mobilierului. În urma unei evaluări a defectului produsului, una sau mai multe piese ar putea fi reparate sau înlocuite. Manualul prezintă codurile pentru piesele respective. Această mobilă are o garanție de doi ani din partea producătorului. Deteriorările datorate unei manipulări necorespunzătoare sau acțiunilor dumneavoastră nu sunt incluse în garanție, mai ales dacă nu au fost respectate instrucțiunile de asamblare.

**SL SERVIS IN GARANCIJA**

Če se pojavi težava z izdelkom, se obrnite na kraj, kjer ste ga kupili. Shranite potrdilo o nakupu in originalno embalažo skupaj s priručnikom za uporabo pohištva. Po oceni napake na izdelku se lahko popravi ali zamenja eden ali več delov. V priručniku so navedene kode za dele. Za to pohištvo velja dveletna garancija proizvajalca. Poškodbe zaradi napačnega ravnanja ali lastnih dejanj niso vključene v garancijo, zlasti če niso bila upoštevana navodila za sestavljanje.

**NL MEUBELMONTAGE**

Wij adviseren u het artikel zo spoedig mogelijk na opening te monteren. Lees voor montage de handleiding zorgvuldig door. Op het moment dat het meubel niet direct gemonteerd kan worden, gelieve het meubel liggend opslaan in een ruimte op kamertemperatuur.

**EN FURNITURE ASSEMBLY**

We recommend assembling the article as soon as possible after opening. Please read the instructions carefully before assembly. If the furniture cannot be assembled immediately, please store it lying down in a room at room temperature.

**DE ZUSAMMENBAU**

Wir empfehlen, den Artikel so schnell wie möglich nach dem Öffnen zusammenzubauen. Bitte lesen Sie vor dem Zusammenbau die Anleitung sorgfältig durch. Sollte das Möbelstück nicht sofort aufgebaut werden können, lagern Sie es bitte liegend in einem Raum mit Zimmertemperatur.

**FR INSTALLATION**

Nous vous recommandons de monter l'article le plus rapidement possible après l'avoir ouvert. Veuillez lire attentivement les instructions avant le montage. Si l'article ne peut pas être monté immédiatement, veuillez le stocker couché dans une pièce à température ambiante.

**BG СГЛОБЯВАНЕ**

Препоръчваме ви да сглобите изделието възможно най-скоро след отварянето му. Моля, прочетете внимателно инструкциите преди сглобяването. Ако мебелите не могат да бъдат сглобени веднага, моля, съхранявайте ги в легнало положение в помещение със стайна температура.

**DA SAMLING**

Vi anbefaler, at du samler produktet så hurtigt som muligt efter åbning. Læs venligst instruktionerne omhyggeligt før samling. Hvis møblet ikke kan samles med det samme, bedes du opbevare det liggende i et rum ved stuetemperatur.

**ET ÜHENDAMINE**

Soovitame artikli võimalikult kiiresti pärast avamist kokku panna. Palun lugege enne kokkupanekut hoolikalt läbi juhised. Kui mööblit ei saa kohe kokku panna, siis hoidke seda lamades toatemperatuuril.

**FI ASENNUS**

Suosittellemme tuotteen kokoamista mahdollisimman pian avaamisen jälkeen. Lue ohjeet huolellisesti ennen kokoamista. Jos huonekalua ei voida koota heti, säilytä sitä makuuasennossa huoneenlämmössä.

**GA TIONÓL TROSCÁN**

Molaimid an t-alt a chur le chéile chomh luath agus is féidir tar éis é a oscailt. Léigh na treoracha go cúramach le do thoil roimh an tionól. Mura féidir an troscán a chur le chéile láithreach, déan é a stóráil ina lúí i seomra ag teocht an tseomra.

**EL ΣΥΝΑΡΜΟΛΟΓΗΣΗ**

Συνιστούμε τη συναρμολόγηση του προϊόντος το συντομότερο δυνατό μετά το άνοιγμα. Παρακαλούμε διαβάστε προσεκτικά τις οδηγίες πριν από τη συναρμολόγηση. Εάν το έπιπλο δεν μπορεί να συναρμολογηθεί αμέσως, παρακαλούμε να το αποθηκεύσετε ξαπλωμένο σε ένα δωμάτιο σε θερμοκρασία δωματίου.

**HU ÖSSZESZERELÉS**

Javasoljuk, hogy a felbontás után a lehető leghamarabb szerezze össze a cikket. Kérjük, összeszerelés előtt figyelmesen olvassa el az útmutatót. Ha a bútort nem lehet azonnal összeszerelni, kérjük, tartsa azt fekvő, szobahőmérsékletű helyiségben.

**IT MONTAGGIO**

Si consiglia di assemblare l'articolo il prima possibile dopo l'apertura. Leggere attentamente le istruzioni prima del montaggio. Se il mobile non può essere montato immediatamente, riparlo in posizione distesa in una stanza a temperatura ambiente.

**HR MONTAŽA**

Preporučujemo sastavljanje artikla što je prije moguće nakon otvaranja. Prije sastavljanja pažljivo pročitate upute. Ako se namještaj ne može odmah sastaviti, odložite ga ležećeg u prostoriju na sobnoj temperaturi.

**LV MONTĀŽA**

Mēs iesakām pēc atvēršanas pēc iespējas ātrāk samontēt izstrādājumu. Pirms montāžas uzmanīgi izlasiet instrukciju. Ja mēbeles nav iespējams samontēt uzreiz, lūdz, uzglabājiēt tās novietotas gulus istabas temperatūrā.

**LT MONTAŽAS**

Rekomenduojame surinkti gaminį kuo greičiau po atidarymo. Prieš surinkdami atidžiai perskaitykite instrukcijas. Jei baldai negalima surinkti iš karto, laikykite jį gulintį kambario temperatūros patalpoje.

**MT ASSEMBLJA**

Nirrakkomandaw li l-artiklu jiġi mmuntat kemm jista 'jkun malajr wara li jinfetah. Jekk jogħġbok aqra l-istruzzjonijiet bir-reqqa qabel l-assemblaġġ. Jekk l-ghamara ma tistax tiġi mmuntata immedjatament, jekk jogħġbok aħżenha mimduda f'kamra f'temperatura tal-kamra.

**PL MONTAŻ**

Zalecamy zmontowanie urządzenia jak najszybciej po jego otwarciu. Przed montażem należy uważnie przeczytać instrukcję. Jeśli mebel nie może być natychmiast zmontowany, należy przechowywać go w pozycji leżącej w pomieszczeniu o temperaturze pokojowej.

**PT MONTAGEM**

Recomendamos a montagem do artigo o mais rapidamente possível após a abertura. Ler atentamente as instruções antes da montagem. Se o móvel não puder ser montado imediatamente, guarde-o deitado numa sala a temperatura ambiente.

**RO ASAMBLARE**

Vă recomandăm să asamblați articolul cât mai curând posibil după deschidere. Vă rugăm să citiți cu atenție instrucțiunile înainte de asamblare. În cazul în care mobilierul nu poate fi asamblat imediat, vă rugăm să îl depozitați culcat într-o încăpere la temperatura camerei.

**SL MONTAŽA**

Priporočamo, da izdelek sestavite čim prej po odprtju. Pred sestavljanjem natančno preberite navodila. Če pohištva ni mogoče takoj sestaviti, ga shranite ležečega v prostoru s sobno temperaturo.

**SK MONTÁŽ**

Odporúčame zostaviť výrobok čo najskôr po otvorení. Pred montážou si pozorne prečítajte návod na použitie. Ak nábytok nie je možné ihneď zmontovať, uložte ho prosím v ležiacej polohe v miestnosti s izbovou teplotou.

**ES MONTAJE**

Recomendamos montar el artículo lo antes posible después de abrirlo. Lea atentamente las instrucciones antes del montaje. Si no puede montar el mueble inmediatamente, guárdelo tumbado en una habitación a temperatura ambiente.

**CS MONTÁŽ**

Doporučujeme sestavit výrobek co nejdříve po otevření. Před montáží si prosím pečlivě přečtěte návod. Pokud není možné nábytek sestavit ihned, uložte jej prosím nalezato v místnosti s pokojovou teplotou.







**SV MONTERING**

Vi rekommenderar att du monterar artikeln så snart som möjligt efter öppnandet. Läs instruktionerna noggrant före montering. Om möbelen inte kan monteras omedelbart, vänligen förvara den liggande i ett rum med rumstemperatur.

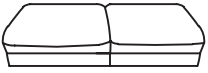
# JONNE

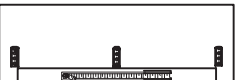
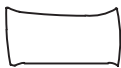
## 3-seater sleeping sofa

### - parts -

				
A 1 x	B 1 x	C 1 x	D 1 x	E 2 x
		M5x45mm		
F 4 x	G 6 x			
		H 14 x		

### - steps -

1

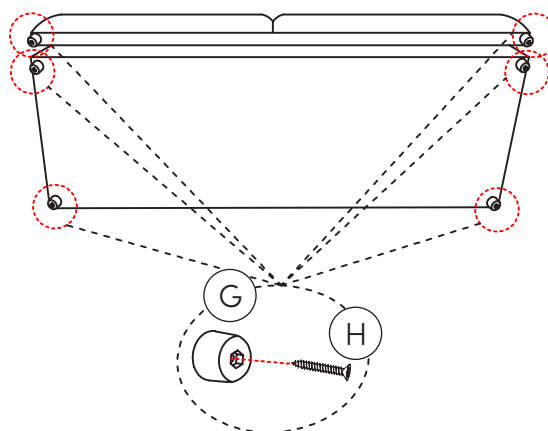
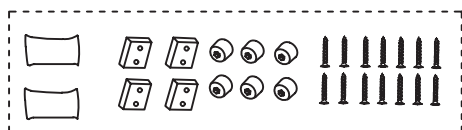
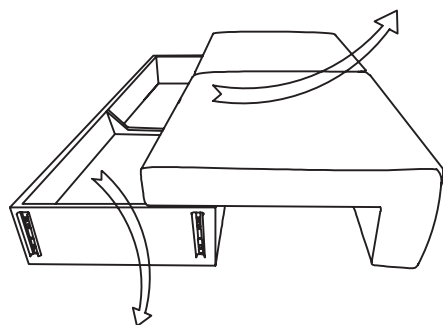
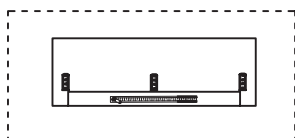

# JONNE

## 3-seater sleeping sofa

- steps -

2

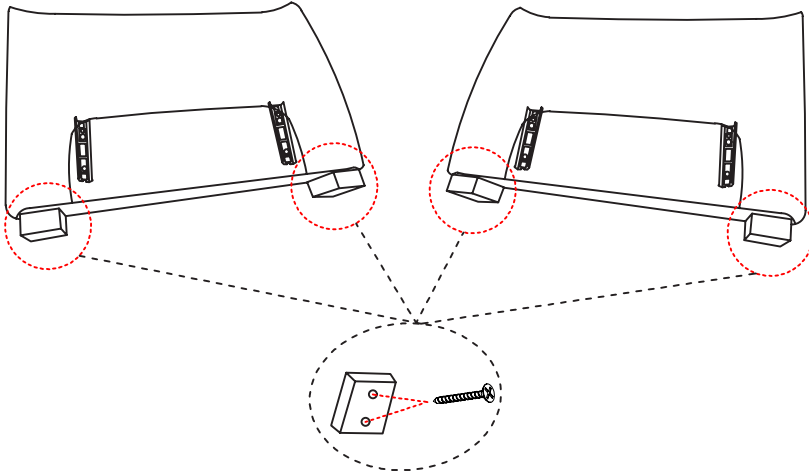

3

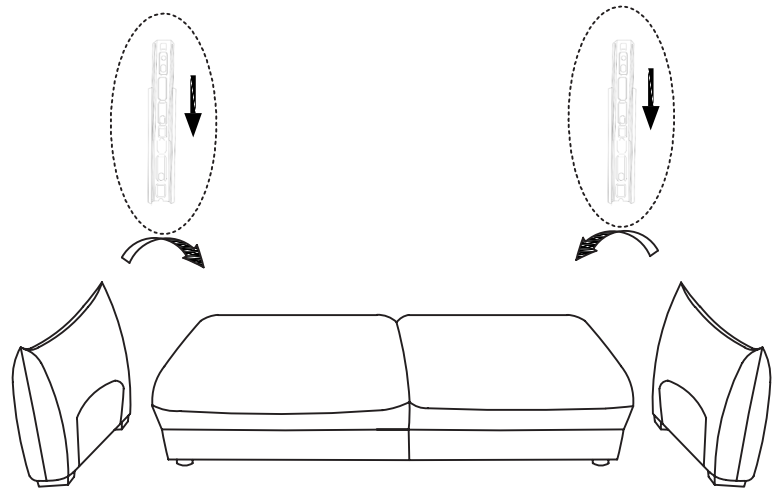

4

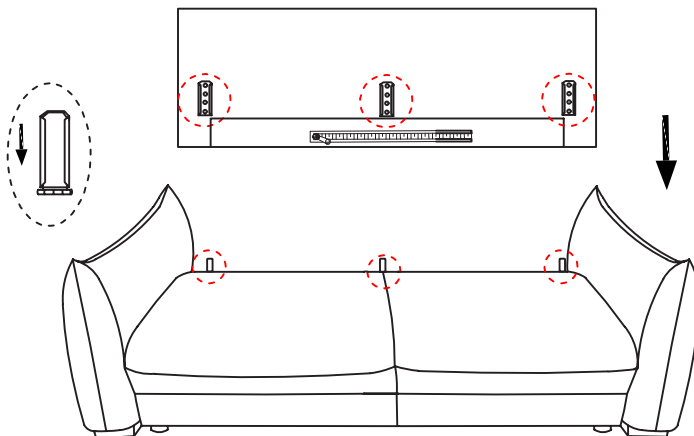

Bewaar deze handleiding • Please save this manual  
 Bitte bewahren Sie diese Montageanleitung • Merci de garder la notice de montage

**WOOD**®

# JONNE

## 3-seater sleeping sofa

- steps -

5

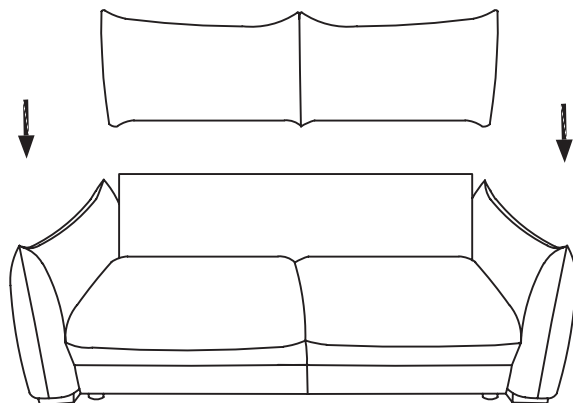

6

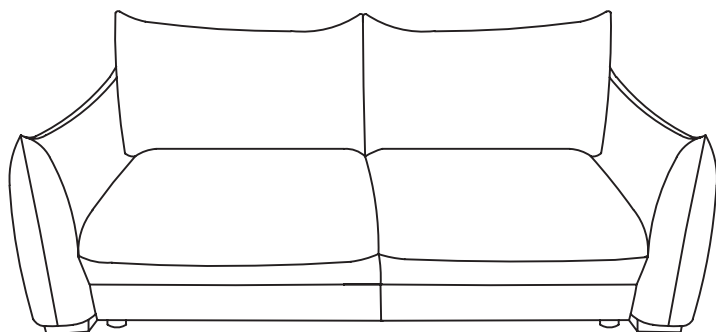

7

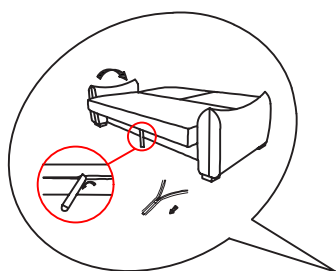

Press it down

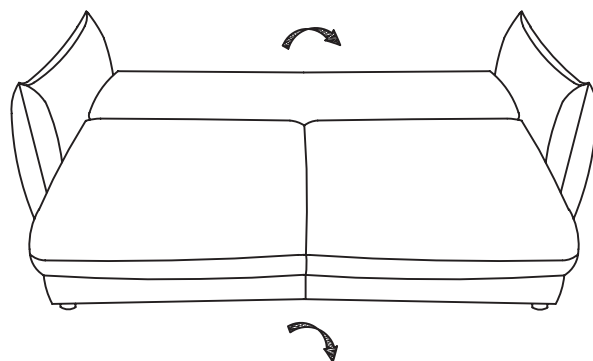
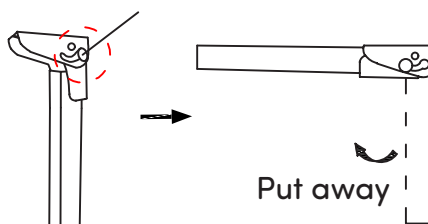

Bewaar deze handleiding • Please save this manual  
 Bitte bewahren Sie diese Montageanleitung • Merci de garder la notice de montage

**WOOD**<sup>®</sup>